



AVISO DE DISPENSA DE LICITAÇÃO
DISPENSA DE LICITAÇÃO Nº 2024.03.22.01

Torna-se público que a Secretaria Municipal de Obras e Urbanismo, realizará Dispensa de Licitação em razão do VALOR, com critério de julgamento (**MENOR PREÇO GLOBAL**), na hipótese do artigo 75, inciso I, nos termos da Lei 14.133, de 1º de abril de 2021 e demais legislações aplicáveis.

DA FORMALIZAÇÃO DE CONSULTAS E ESCLARECIMENTOS

E-mail: licitacao@varzeaalegre.ce.gov.br

1 - DO OBJETO

1.1 - O objeto do presente procedimento administrativo é a escolha da proposta mais vantajosa visando a Contratação de serviços para construção de poços amazonas nos Distritos e na Sede Rural do Município de Várzea Alegre/CE, através da Secretaria de Obras e Urbanismo, conforme condições, quantidades e exigências estabelecidas neste Aviso de Dispensa de Licitação e seus anexos.

2 - DA PARTICIPAÇÃO NA DISPENSA

2.1 - Poderão participar desta Dispensa de Licitação interessados cujo ramo de atividade seja compatível com o objeto desta contratação, regularmente estabelecidos no País, que satisfaçam todas as exigências, especificações e normas contidas neste Aviso de Dispensa de Licitação e seus Anexos.

2.2 - Será concedido tratamento favorecido para as pessoas jurídicas, enquadradas como microempresas e empresas de pequeno porte, nos limites previstos na Lei Complementar nº 123/2006.

2.3 - Não poderão participar desta dispensa de licitação os fornecedores:

2.3.1 - que não atendam às condições deste Aviso de Dispensa de Licitação e seus anexos;

2.3.2 - estrangeiros que não tenham representação legal no Brasil com poderes expressos para receber citação e responder administrativa ou judicialmente;

2.3.3 - que se enquadrem nas seguintes vedações:

a) autor do anteprojeto, do projeto básico ou do projeto executivo, pessoa física ou jurídica, quando a contratação versar sobre obra, serviços ou fornecimento de bens a ele relacionados;

b) empresa, isoladamente ou em consórcio, responsável pela elaboração do projeto básico ou do projeto executivo, ou empresa da qual o autor do projeto seja dirigente, gerente, controlador, acionista ou detentor de mais de 5% (cinco por cento) do capital com direito a voto, responsável técnico ou



subcontratado, quando a contratação versar sobre obra, serviços ou fornecimento de bens a ela necessários;

c) pessoa física ou jurídica que se encontre, ao tempo da contratação, impossibilitada de contratar em decorrência de sanção que lhe foi imposta;

d) aquele que mantenha vínculo de natureza técnica, comercial, econômica, financeira, trabalhista ou civil com dirigente do órgão ou entidade contratante ou com agente público que desempenhe função na licitação ou atue na fiscalização ou na gestão do contrato, ou que deles seja cônjuge, companheiro ou parente em linha reta, colateral ou por afinidade, até o terceiro grau;

e) empresas controladoras, controladas ou coligadas, nos termos da Lei nº 6.404, de 15 de dezembro de 1976, concorrendo entre si;

f) pessoa física ou jurídica que, nos 5 (cinco) anos anteriores à divulgação do aviso, tenha sido condenada judicialmente, com trânsito em julgado, por exploração de trabalho infantil, por submissão de trabalhadores a condições análogas às de escravo ou por contratação de adolescentes nos casos vedados pela legislação trabalhista.

2.3.3.1 - Equiparam-se aos autores do projeto as empresas integrantes do mesmo grupo econômico.

2.3.3.2 - Aplica-se o disposto na alínea “c” também ao fornecedor que atue em substituição a outra pessoa, física ou jurídica, com o intuito de burlar a efetividade da sanção a ela aplicada, inclusive a sua controladora, controlada ou coligada, desde que devidamente comprovado o ilícito ou a utilização fraudulenta da personalidade jurídica do fornecedor;

2.3.4 - Organizações de Sociedade Civil de Interesse Público - OSCIP, atuando nessa condição (Acórdão nº 746/2014-TCU-Plenário); e

2.4 - Poderão participar exclusivamente microempresas e empresas de pequeno porte regularmente estabelecidas no País, que atuem no ramo pertinente ao objeto licitado e que satisfaçam todas as exigências, especificações e normas contidas no Termo de Referência em anexo.

2.4.1 - Os critérios estabelecidos no item 2.4 atendem ao tratamento diferenciado e simplificado destinado às microempresas e empresas de pequeno porte dispostos no Art. nº 48, inciso I da Lei Complementar nº 123/2006, com a redação dada pela Lei Complementar nº 147/2014, aplicado, na oportunidade, em conformidade com o Art. 4º, da Lei 14.133/21.

3 - DO INGRESSO NA DISPENSA E ENVIO DA PROPOSTA

3.1 - O fornecedor interessado em participar deste procedimento deverá apresentar a sua proposta de preços, na forma deste item.

3.2 - O fornecedor interessado, após a divulgação do Aviso de Dispensa de Licitação, encaminhará, através do e-mail licitacao@varzeaalegre.ce.gov.br, ou ainda de forma presencial ou via postal, a proposta de preços, com a descrição do objeto e o preço, até a data e o horário estabelecidos para recebimento.

3.2.1 - O endereço para recebimento de forma presencial ou via postal é na sala do Setor de Licitações, localizada na sede da Prefeitura Municipal de Várzea Alegre/CE, com endereço na Rua Deputado Luiz Otacílio Correia, 153 - Centro, Várzea Alegre/CE, CEP : 63.540-000, no horário das 08:00hrs às 14:00hrs em dias úteis até o dia **01 de abril de 2024** ou enviadas através do e-mail licitacao@varzeaalegre.ce.gov.br, até a mesma data, após esse prazo, o processo estará encerrado



para o recebimento de novos orçamentos, de maneira que a Prefeitura Municipal de Várzea Alegre/CE garanta o andamento do processo de contratação.

3.3 - Todas as especificações do objeto contidas na proposta, em especial o preço, vinculam a Contratada.

3.4 - Nos valores propostos estarão inclusos todos os custos operacionais, encargos previdenciários, trabalhistas, tributários, comerciais e quaisquer outros que incidam direta ou indiretamente na prestação dos serviços ou na entrega do produto.

3.4.1 - Os preços ofertados, tanto na proposta serão de exclusiva responsabilidade do fornecedor, não lhe assistindo o direito de pleitear qualquer alteração, sob alegação de erro, omissão ou qualquer outro pretexto.

3.5 - A apresentação das propostas implica obrigatoriedade do cumprimento das disposições nelas contidas, em conformidade com o que dispõe o Termo de Referência/ Projeto base e este Aviso de Dispensa de Licitação, assumindo o proponente o compromisso de executar os serviços/fornecer os produtos nos seus termos, bem como de fornecer os materiais, equipamentos, ferramentas e utensílios necessários, em quantidades e qualidades adequadas à perfeita execução contratual, promovendo, quando requerido, sua substituição.

4 - DO RECEBIMENTOS DAS PROPOSTAS DE PREÇOS

4.1 - O Agente de Contratação e sua equipe de apoio, iniciará os trabalhos, recepcionando as PROPOSTAS DE PREÇOS.

4.2 - O envelope contendo a Proposta de Preços, enviado de forma presencial ou via postal, deverá conter na parte externa os seguintes dizeres:

A

Prefeitura Municipal de Várzea Alegre/CE - Secretaria de Obras e Urbanismo

Dispensa de Licitação nº 2024.03.22.1.

Proposta de Preços

Razão Social do Proponente

CNPJ do Proponente

E-mail do Proponente

4.3 - O encerramento do recebimento das propostas de preços ocorrerá de forma automática ao final da data indicada, sem qualquer possibilidade de prorrogação e não havendo tempo aleatório ou mecanismo similar.

5 - DO JULGAMENTO DAS PROPOSTAS DE PREÇO

5.1 - O critério de julgamento adotado será o **MENOR PREÇO GLOBAL**, observadas as exigências contidas neste Aviso de Dispensa de Licitação e seus Anexos quanto às especificações do objeto.

5.2 - Encerrada a fase de recebimento das propostas, será verificada a conformidade da proposta classificada em primeiro lugar quanto à adequação do objeto e à compatibilidade do preço em relação ao estipulado para a contratação.



5.3 - No caso do preço da proposta vencedora estar acima do estimado pela Administração, poderá haver a negociação de condições mais vantajosas.

5.3.1 - Neste caso, será encaminhada contraproposta ao fornecedor que tenha apresentado o melhor preço, para que seja obtida melhor proposta com preço compatível ao estimado pela Administração.

5.3.2 - A negociação poderá ser feita com os demais fornecedores classificados, respeitada a ordem de classificação, quando o primeiro colocado, mesmo após a negociação, for desclassificado em razão de sua proposta permanecer acima do preço máximo definido para a contratação.

5.3.3 - Em qualquer caso, concluída a negociação, o resultado será registrado na ata do procedimento da Dispensa.

5.4 - Estando o preço compatível, será solicitado o envio da proposta e, se necessário, de documentos complementares, adequada ao último preço.

5.5 - Será desclassificada a proposta vencedora que:

5.5.1 - contiver vícios insanáveis;

5.5.2 - não obedecer às especificações técnicas contidas no Projeto Básico;

5.5.3 - apresentar preços inexequíveis ou permanecerem acima do preço máximo definido para a contratação;

5.5.4 - não tiverem sua exequibilidade demonstrada, quando exigido pela Administração;

5.6 - Serão consideradas inexequíveis as propostas apresentadas com valores inferiores a 75% (setenta e cinco por cento) do valor orçado pela Administração, nos termos do § 4º do art. 59 da Lei 14.133/2021 e da Instrução Normativa SEGES/ME nº 73/2022.

5.7 - Será exigida garantia adicional do licitante vencedor cuja proposta for inferior a 85% (oitenta e cinco por cento) do valor orçado pela Administração, equivalente à diferença entre este último e o valor da proposta, sem prejuízo das demais garantias exigíveis de acordo com a Lei.

5.8 - Erros no preenchimento da planilha não constituem motivo para a desclassificação da proposta. A planilha poderá ser ajustada pelo fornecedor, no prazo indicado pelo sistema, desde que não haja majoração do preço.

5.8.1 - O ajuste de que trata este dispositivo se limita a sanar erros ou falhas que não alterem a substância das propostas.

5.9 - A proposta final deverá ser apresentada em via única, com os preços ajustados ao menor lance, redigida em idioma nacional, sem cotações alternativas, emendas, rasuras ou entrelinhas, devendo ser datada e assinada pelo representante legal e pelo responsável técnico do proponente devidamente identificados, contendo identificação do proponente, endereço, telefone e e-mail.

5.9.1 - Não serão aceitas propostas sem a assinatura do representante legal e do responsável técnico do proponente devidamente identificado.

5.10 - Prazo de validade não inferior a **60 (sessenta) dias**, contados a partir da data da sua apresentação.

5.11 - O licitante não poderá cotar proposta com quantitativo de itens divergentes dos contidos no respectivo orçamento básico.

5.12 - A proposta de preços deverá vir munida de orçamento(s) detalhado(s), contendo a especificação do Grupo/Subgrupo/Serviço, a quantidade, a unidade, o preço unitário e o preço total, em algarismo e preço GLOBAL do orçamento, cronograma físico-financeiro, demonstrativo de taxa de Benefícios



e Despesas Indiretas - BDI, planilha de encargos sociais, assim como da composição de todos os custos unitários dos serviços, devendo tais planilhas e composições serem assinadas pelo responsável técnico da empresa proponente, **sob pena de desclassificação da mesma**.

5.12.1 - O(s) orçamento(s) detalhado(s), contendo a especificação do Grupo/Subgrupo/Serviço e quantidade, conforme item anterior, deverão ter seus itens e quantitativos idênticos aos apresentados nas planilhas fornecidas conjuntamente a este Aviso de Dispensa de Licitação, não sendo permitido ao licitante alterá-la (em seu conteúdo e quantitativos).

5.12.2 - O valor total de cada item indicado no orçamento detalhado deverá ser o produto da multiplicação do preço unitário pela respectiva quantidade.

5.13 - Se a adjudicação não puder ocorrer dentro do período de validade da proposta, ou seja, **60 (sessenta) dias**, e caso persista o interesse do Município, este poderá solicitar a prorrogação da validade da proposta por igual prazo.

5.14 - Nos preços propostos já estarão incluídas as despesas referentes a frete, tributos e demais ônus atinentes à execução do objeto.

5.15 - Após a apresentação da proposta não caberá desistência, sob pena de aplicações de possíveis sanções administrativas, observado o devido processo legal.

5.16 - Se a proposta ou lance vencedor for desclassificado, será examinada a proposta ou lance subsequente, e, assim sucessivamente, na ordem de classificação, até a apuração de uma proposta que atenda a este Aviso de Dispensa e seus anexos.

5.17 - Encerrada a análise quanto à aceitação da proposta, se iniciará a fase de habilitação, observado o disposto neste Aviso de Dispensa de Licitação.

6 - DA HABILITAÇÃO

6.1 - Os documentos a serem exigidos para fins de habilitação serão solicitados do fornecedor mais bem classificado da fase de lances, conforme a seguir:

6.1.1 - Habilitação Jurídica

- a) Ato constitutivo, estatuto ou contrato social em vigor e seus aditivos, devidamente registrado na Junta Comercial da sede do Licitante, em se tratando de sociedades comerciais, e, no caso de sociedades por ações, acompanhada de documentos de eleição de seus administradores;
- b) Registro comercial e seus aditivos, no caso de empresa individual, devidamente registrado na Junta Comercial da sede do Licitante;
- c) Inscrição do ato constitutivo, no caso de sociedades civis, acompanhadas de prova de diretoria em exercício;
- d) Decreto de autorização, em se tratando de empresa ou sociedade estrangeira em funcionamento no País, e ato de registro ou autorização para funcionamento expedido pelo órgão competente, quando a atividade assim o exigir.

6.1.2 - Regularidade Fiscal, Social e Trabalhista



- a) Prova de inscrição no Cadastro Nacional da Pessoa Jurídica - CNPJ;
- b) Prova de inscrição no Cadastro de Contribuintes Estadual e/ou Municipal, se houver, relativo ao domicílio ou sede do licitante, pertinente ao seu ramo de atividade e compatível com o objeto contratual;
- c) Prova de regularidade perante a Fazenda Federal;
- d) Prova de regularidade perante a Fazenda Estadual;
- e) Prova de regularidade perante a Fazenda Municipal;
- f) Prova de regularidade relativa à Seguridade Social;
- g) Prova de regularidade relativa ao Fundo de Garantia por Tempo de Serviço - FGTS;
- h) Prova de regularidade perante a Justiça do Trabalho.

6.1.3 - Qualificação Econômico-Financeira

- a) Balanço patrimonial, demonstração de resultado de exercício e demais demonstrações contábeis dos 2 (dois) últimos exercícios sociais;
 - a.1) A documentação exigida acima estará restrita ao último exercício social, no caso de empresas constituídas há menos de dois anos;
- b) Certidão negativa de feitos sobre falência expedida pelo distribuidor da sede do licitante.

6.1.4 - Qualificação Técnica

a) Qualificação técnico-profissional:

a.1) Apresentação de profissional, devidamente registrado no conselho profissional competente, detentor de atestado de responsabilidade técnica por execução de obra ou serviço de características semelhantes, para fins de contratação.

b) Qualificação técnico-operacional:

b.1) Certidão(ões) ou atestado(s), regularmente emitido(s) pelo conselho profissional competente, que demonstre(m) capacidade operacional na execução de serviços similares de complexidade tecnológica e operacional equivalente ou superior.

c) Indicação do pessoal técnico, das instalações e do aparelhamento adequados e disponíveis para a realização do objeto da licitação, bem como da qualificação de cada membro da equipe técnica que se responsabilizará pelos trabalhos, mediante declaração formal.

c.1) Os profissionais indicados pelo licitante, na forma do item acima, deverão participar da obra ou serviço objeto da licitação, e será admitida a sua substituição por profissionais de experiência equivalente ou superior, desde que aprovada pela Administração.

d) Registro ou inscrição na entidade profissional competente.

e) Declaração de que o licitante tomou conhecimento de todas as informações e das condições locais para o cumprimento das obrigações objeto da licitação.

f) Em sede de diligência, poderão ser requisitados documentos complementares, no sentido de comprovar o que está sendo afirmado no teor do atestado de qualificação técnica apresentado;



6.1.5 - Declarações

- a) Declaração de que suas propostas econômicas compreendem a integralidade dos custos para atendimento dos direitos trabalhistas assegurados na Constituição Federal, nas leis trabalhistas, nas normas infra legais, nas convenções coletivas de trabalho e nos termos de ajustamento de conduta vigentes na data de entrega das propostas;
- b) Declaração emitida pela licitante de que não possui em seu quadro de pessoal, empregados menores de 18 (dezoito) anos em trabalho noturno, perigoso ou insalubre e menores de 16 (dezesesseis) anos em qualquer trabalho, salvo na condição de aprendiz a partir de 14 (quatorze) anos, nos termos do inciso XXXIII, do Art. 7º da Constituição Federal;
- c) Declaração de que cumpre as exigências de reserva de cargos para pessoa com deficiência e para reabilitado da Previdência Social, previstas em lei e em outras normas específicas.
- d) Declaração de que atendem aos requisitos de habilitação, e que responderá pela veracidade das informações prestadas, na forma da lei;

6.1.6 - Caso a empresa participante integre grupo econômico, os documentos de habilitação deverão ser apresentados em seu próprio nome. Não será aceita documentação referente à outra empresa, ainda que integrante do mesmo grupo econômico.

6.1.7 - Os Documentos que não tiverem prazo de validade declarado no próprio documento, da mesma forma que não conste previsão em legislação específica, os referidos deverão ter sido emitidos há, no máximo, 90 (noventa) dias, contados até a data da realização da contratação ou, se emitidos por prazo indeterminado, conforme legislação do órgão expedidor.

6.1.7.1 - Ficam excluídos da validade de 90 (noventa) dias os atestados técnicos e comprovações de inscrições.

6.2 - Como condição prévia ao exame da documentação de habilitação do fornecedor detentor da proposta classificada em primeiro lugar, será verificado o eventual descumprimento das condições de participação, especialmente quanto à existência de sanção que impeça a participação no certame ou a futura contratação, mediante a consulta ao seguinte cadastro:

a) Consulta Consolidada da Pessoa Jurídica, emitido via internet no sítio do <https://certidoes-apf.apps.tcu.gov.br>

6.2.1 - Constatada a existência de sanção, o fornecedor será reputado inabilitado, por não atendimento à condição de participação.

6.3 - Havendo a necessidade de envio de documentos de habilitação complementares, necessários à confirmação daqueles exigidos neste Aviso de Dispensa Eletrônica e já apresentados, o fornecedor será convocado a encaminhá-los, em formato digital, após solicitação da Administração, sob pena de inabilitação.

6.4 - É facultada à Administração em qualquer fase deste procedimento, caso considere necessário, a promoção de diligência destinada a esclarecer ou a complementar a instrução processual.

6.5 - Será inabilitado o fornecedor que não comprovar sua habilitação, seja por não apresentar quaisquer dos documentos exigidos, ou apresentá-los em desacordo com o estabelecido neste Aviso de Dispensa Eletrônica.

6.5.1 - Na hipótese de o fornecedor não atender às exigências para a habilitação, o órgão ou entidade examinará a proposta subsequente e assim sucessivamente, na ordem de classificação, até a apuração de uma proposta que atenda às especificações do objeto e as condições de habilitação.

6.6 - Constatado o atendimento às exigências de habilitação, o fornecedor será habilitado.



7 - DA CONTRATAÇÃO

7.1 - Após a homologação e adjudicação, caso se conclua pela contratação, será firmado Termo de Contrato ou emitido instrumento equivalente.

7.2 - O adjudicatário terá o prazo de **02 (dois) dias úteis**, contados a partir da data de sua convocação, para assinar o Termo de Contrato ou aceitar instrumento equivalente, conforme o caso (Nota de Empenho/Carta Contrato/Autorização), sob pena de decair do direito à contratação, sem prejuízo das sanções previstas neste Aviso de Dispensa de Licitação.

7.2.1 - Alternativamente à convocação para comparecer perante o órgão ou entidade para a assinatura do Termo de Contrato, a Administração poderá encaminhá-lo, mediante correspondência por meio eletrônico (e-mail), para que seja assinado e devolvido no prazo de **02 (dois) dias úteis**, a contar da data de seu recebimento.

7.2.1.1 - O prazo de recebimento será inicializado com base na data de envio do e-mail pela Administração.

7.2.2 - O prazo previsto para assinatura do contrato ou aceitação da nota de empenho ou instrumento equivalente poderá ser prorrogado 1 (uma) vez, por igual período, por solicitação justificada do adjudicatário e aceita pela Administração.

7.3 - O Aceite da Nota de Empenho ou do instrumento equivalente, emitida à empresa adjudicatária, implica no reconhecimento de que:

7.3.1 - A referida Nota está substituindo o contrato, aplicando-se à relação de negócios ali estabelecida as disposições da Lei nº 14.133, de 2021.

7.3.2 - A contratada se vincula a sua proposta e às previsões contidas no Aviso de Dispensa de Licitação e seus anexos.

7.3.3 - A contratada reconhece que as hipóteses de rescisão são aquelas previstas nos artigos 137 e 138 da Lei nº 14.133/21 e reconhece os direitos da Administração previstos nos artigos 137 a 139 da mesma Lei.

7.4 - O futuro Contrato terá vigência de **até 31 de dezembro de 2024**, contados a partir da sua assinatura, podendo ser prorrogado nos termos da Lei Federal nº 14.133/2021.

7.5 - O prazo para execução da obra/serviço será de **02 (dois) meses**, contados a partir da emissão da Ordem de Serviços expedida pelo Contratante.

8 - DAS SANÇÕES

8.1 - Serão consideradas infrações administrativas, quaisquer daquelas previstas no art. 155 da Lei nº 14.133/2021, garantida a prévia e ampla defesa.

8.2 - O fornecedor que cometer quaisquer das infrações discriminadas no art. 155 mencionado no item anterior ficará sujeito, sem prejuízo da responsabilidade civil e criminal, às seguintes sanções:

a) Advertência, pela infração do inciso I do citado artigo 155, quando não se justificar a imposição de penalidade mais grave;

b) Multa de até 10% (dez por cento) sobre o valor estimado do(s) lote(s)/item(s) prejudicado(s) pela conduta do fornecedor, por qualquer infração dos incisos I ao XI do referido art. 155;



c) Impedimento de licitar e contratar no âmbito da Administração Pública direta e indireta do ente federativo que tiver aplicado a sanção, pelo prazo máximo de 3 (três) anos, nos casos dos incisos II ao VII do citado artigo 155, quando não se justificar a imposição de penalidade mais grave;

d) Declaração de inidoneidade para licitar ou contratar, que impedirá o responsável de licitar ou contratar no âmbito da Administração Pública direta e indireta de todos os entes federativos, pelo prazo mínimo de 3 (três) anos e máximo de 6 (seis) anos, nos casos dos incisos VIII ao XI do referido artigo 155, bem como nos demais casos que justifiquem a imposição da penalidade mais grave.

8.3 - Na aplicação das sanções serão considerados:

8.3.1 - A natureza e a gravidade da infração cometida;

8.3.2 - As peculiaridades do caso concreto;

8.3.3 - As circunstâncias agravantes ou atenuantes;

8.3.4 - Os danos que dela provierem para a Administração Pública;

8.3.5 - A implantação ou o aperfeiçoamento de programa de integridade, conforme normas e orientações dos órgãos de controle.

8.4 - Se a multa aplicada e as indenizações cabíveis forem superiores ao valor de pagamento eventualmente devido pela Administração ao FORNECEDOR, além da perda desse valor, a diferença será descontada da garantia prestada, quando houver, ou será cobrada judicialmente.

8.5 - A aplicação das sanções previstas neste documento, não exclui, em hipótese alguma, a obrigação de reparação integral do dano causado à Administração Pública.

8.6 - A penalidade de multa pode ser aplicada cumulativamente com as demais sanções.

9 - DAS DISPOSIÇÕES GERAIS

9.1 - O procedimento será divulgado no Site Oficial da Prefeitura Municipal de Várzea Alegre (www.varzeaalegre.ce.gov.br) e no Diário Oficial dos Municípios do Estado do Ceará – APRECE.

9.2 - No caso de todos os fornecedores restarem desclassificados ou inabilitados (procedimento fracassado), a administração poderá:

9.2.1 - Republicar o presente Aviso de Dispensa de Licitação com uma nova data;

9.2.2 - Fixar prazo para que possa haver adequação das propostas ou da documentação de habilitação, conforme o caso.

9.3 - As providências dos subitens 9.2.1 e 9.2.2 acima poderão ser utilizadas se não houver o comparecimento de quaisquer fornecedores interessados (procedimento deserto).

9.4 - Havendo a necessidade de realização de ato de qualquer natureza pelos fornecedores, cujo prazo não conste neste Aviso de Dispensa de Licitação, deverá ser atendido o prazo indicado pelo agente competente da Administração na respectiva notificação.

9.5 - Caberá ao fornecedor acompanhar as operações, ficando responsável pelo ônus decorrente da perda do negócio diante da inobservância de quaisquer mensagens emitidas pela Administração ou de sua desconexão.

9.6 - Não havendo expediente ou ocorrendo qualquer fato superveniente que impeça a realização do certame na data marcada, a sessão será automaticamente transferida para o primeiro dia útil subsequente, no mesmo horário anteriormente estabelecido, desde que não haja comunicação em contrário.



9.7 - Os horários estabelecidos na divulgação deste procedimento e durante o envio de lances observarão o horário de Brasília-DF, inclusive para contagem de tempo e registro no Sistema e na documentação relativa ao procedimento.

9.8 - No julgamento das propostas e da habilitação, a Administração poderá sanar erros ou falhas que não alterem a substância das propostas, dos documentos e sua validade jurídica, mediante despacho fundamentado, registrado em ata e acessível a todos, atribuindo-lhes validade e eficácia para fins de habilitação e classificação.

9.9 - As normas disciplinadoras deste Aviso de Dispensa de Licitação serão sempre interpretadas em favor da ampliação da disputa entre os interessados, desde que não comprometam o interesse da Administração, o princípio da isonomia, a finalidade e a segurança da contratação.

9.10 - Os fornecedores assumem todos os custos de preparação e apresentação de suas propostas e a Administração não será, em nenhum caso, responsável por esses custos, independentemente da condução ou do resultado do processo de contratação.

9.11 - Em caso de divergência entre disposições deste Aviso de Dispensa de Licitação e de seus anexos ou demais peças que compõem o processo, prevalecerá as deste Aviso.

9.12 - Da(s) sessão(ões) pública(s) será(ão) divulgada(s) a(s) Ata(s).

9.13 - Os casos omissos serão resolvidos pela Administração Municipal, nos termos da legislação pertinente.

9.14 - O foro designado para julgamento de quaisquer questões judiciais resultantes deste Aviso de Dispensa de Licitação será o da Comarca de Várzea Alegre/CE.

10 - DOS ANEXOS

10.1 - Integram este Aviso de Dispensa de Licitação, para todos os fins e efeitos, os seguintes anexos:

ANEXO I - Projetos

ANEXO II - Modelo da Proposta de Preços

ANEXO III - Modelo de Declarações

ANEXO IV - Minuta do Contrato.

Várzea Alegre/CE, 22 de março 2024.

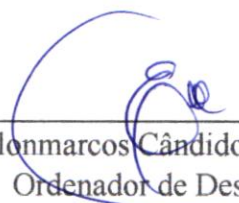

Elonmarcos Cândido Correia
Ordenador de Despesas
Secretaria Municipal de Obras e Urbanismo



PREFEITURA DE VÁRZEA ALEGRE
GOVERNO MUNICIPAL
CNPJ 07.539.273/0001-58



ANEXO I

PROJETOS



MEMORIAL DESCRITIVO E ESPECIFICAÇÕES TÉCNICAS

OBJETO:

O presente memorial tem por objetivo descrever de forma sucinta os serviços de CONSTRUÇÃO DE POÇOS AMAZONAS NOS DISTRITOS E NA SEDE RURAL DO MUNICÍPIO DE VÁRZEA ALEGRE-CE.

PROJETOS:

A execução da presente obra deverá obedecer a integral e rigorosamente aos projetos, especificações e detalhes que serão fornecidos ao construtor com todas as características necessárias a perfeita execução dos serviços.

NORMAS:

Fazem parte integrante deste, independente de transcrição, todas as normas, especificações e métodos da Associação Brasileira de Normas Técnicas (ABNT) que tenham relação com os serviços objeto do contrato.

ASSISTÊNCIA TÉCNICA E ADMINISTRATIVA:

A empreiteira se obriga, a saber, as responsabilidades legais vigentes, prestar toda assistência técnica e administrativa necessária, a fim de imprimir andamento conveniente às obras e serviços.

A responsabilidade técnica da obra será de profissional pertencente ao quadro de pessoal e devidamente habilitado e registrado no Conselho Regional de Engenharia e Arquitetura – (CREA) ou Conselho de Arquitetura e Urbanismo – (CAU).

MATERIAIS, MÃO DE OBRA E EQUIPAMENTOS:

Todo material a ser utilizado na obra será de primeira qualidade. A mão de obra deverá ser idônea, de modo a reunir uma equipe homogênea, que assegurem o bom andamento dos serviços. Deverá ter no Canteiro todo o equipamento mecânico e ferramental necessários ao desempenho dos serviços.

DISPOSIÇÕES GERAIS:

Estas especificações têm por objetivo estabelecer e determinar condições e tipos de materiais a serem empregados, assim como fornecer detalhes construtivos acerca dos serviços que ocorrerão por ocasião da obra. Qualquer discrepância entre estas especificações e os projetos a dúvida será dirimida pela fiscalização.

1.0 CONSTRUÇÃO DE POÇOS AMAZONAS

1.1 ESCAVAÇÃO

As escavações necessárias à construção serão executadas de modo a não ocasionar danos à vida, a propriedades ou a ambos. A escavação será feita de forma mecânica com escavadeira hidráulica.

1.2 ANEL EM CONCRETO ARMADO

André Moreira de Carvalho
Eng. Civil
CREA 53277/CE
RNP 0613148355



As manilhas devem ser produzidas de acordo com projeto estrutural em anexo, com diâmetro de 3,00 m.

O empilhamento da mesmas devera ser feito com auxilio de guindauto hidráulico muque, afim de garantir encaixe e evitar danos nas paredes da mesma.

1.3 TAMPA PRÉ MOLDADA

A tampa será construída em concreto armado, espessura 10,00cm. A tampa de visita será confeccionada em concreto armado nas dimensões 0.60 x 0.60m, espessura 5,00 cm.

1.4 DRAGAGEM

Em caso do afloramento do lençol freático, deverá ter na obra uma draga para que seja feito o processo de dragagem no auxílio das demais etapas da construção.

1.4 REATERRO

A operação de reaterro das cavas deverá ser precedida da retirada de entulhos, água, lama e quaisquer detritos orgânicos que possam se decompor e provocar recalques futuros. O reaterro deverá ser executado em material de boa qualidade, isento de matéria orgânica, compactado manualmente (com uso de soquetes) e em camadas não superiores a 20 cm.

Várzea Alegre-CE, FEVEREIRO de 2024.



André Moreira de Carvalho
Eng. Civil
CREA 53277/CE
RNP 0613148355



 Governo de VÁRZEA ALEGRE	PREFEITURA MUNICIPAL DE VÁRZEA ALEGRE-CE CNPJ: (MF): 07.539.273/0001-58 RUA DEPUTADO LUIZ OTACÍLIO CORREIA, 153 - CENTRO - CEP: 63.540-000
---	---

OBRA: CONSTRUÇÃO DE POÇOS AMAZONAS NOS DISTRITOS E NA SEDE RURAL DO MUNICÍPIO DE VÁRZEA ALEGRE-CE.	PREÇO BASE: SEINFRA 28.1 E SINAPI CE - NOVEMBRO 2023, C/DESONERAÇÃO
MUNICÍPIO: VÁRZEA ALEGRE - CE	BDI: 29,90%
ENDEREÇO: DISTRITOS E SEDE RURAL, VÁRZEA ALEGRE - CE	

PLANILHA ORÇAMENTARIA

ITEM	PONTE		DESCRIÇÃO DE SERVIÇOS	UNID	QUANT.	PREÇO (R\$)		TOTAL
	ÓRGÃO	CÓDIGO				UNITÁRIO SEM BDI	TOTAL COM BDI	
1.0			CONSTRUÇÃO POÇOS AMAZONAS					R\$ 109.018,62
1.1	SEINFRA	90090	ESCAVAÇÃO MECANIZADA DE VALA COM PROF. MAIOR QUE 4,5 M ATÉ 6,0 M(MÉDIA MONTANTE E JUSANTE/UMA COMPOSIÇÃO POR TRECHO), ESCAVADEIRA (1,2 M3), LARG. DE 1,5 M A 2,5 M, EM SOLO DE 1A CATEGORIA, EM LOCAIS COM ALTO NÍVEL DE INTERFERÊNCIA. AF_02/2021	M3	240,33	R\$ 9,09	R\$ 11,81	R\$ 2.838,30
1.2	SINAPI	00012568	ANEL EM CONCRETO ARMADO, LISO, PARA FOSSAS SEPTICAS E SUMIDOUROS, SEM FUNDO, DIAMETRO INTERNO DE 3,00 M E ALTURA DE 0,50 M	UN	50,00	R\$ 1.327,99	R\$ 1.725,06	R\$ 86.253,00
1.3	SEINFRA	I6086	TAMPA PRE-MOLDADA COM DOIS FUROS DE 0,60M, D = 3,16M	UN	5,00	R\$ 1.282,55	R\$ 1.666,03	R\$ 8.330,15
1.4	SEINFRA	C4283	DRAGAGEM INCLUINDO MOBILIZAÇÃO/DESMOBILIZAÇÃO DA DRAGA	M3	240,33	R\$ 29,88	R\$ 38,81	R\$ 9.327,21
1.5	SEINFRA	C2920	REATERRO C/COMPACTAÇÃO MECÂNICA, E CONTROLE, MATERIAL DA VALA	M3	63,62	R\$ 27,47	R\$ 35,68	R\$ 2.269,96

TOTAL DO ORÇAMENTO: R\$ 109.018,62								
VÁRZEA ALEGRE-CE, JANEIRO DE 2024								

André Moreira de Carvalho
Eng. Civil
CREA 53277/CE
RNP 0613148355



PREFEITURA MUNICIPAL DE VÁRZEA ALEGRE-CE

CNPJ: (MF): 07.539.273/0001-58

RUA DEPUTADO LUIZ OTACÍLIO CORREIA, 153 - CENTRO - CEP: 63.540-000



OBRA: CONSTRUÇÃO DE POÇOS AMAZONAS NOS DISTRITOS E NA SEDE RURAL DO MUNICÍPIO DE VÁRZEA ALEGRE-CE.

MUNICÍPIO: VÁRZEA ALEGRE - CE

ENDEREÇO: DISTRITOS E SEDE RURAL, VÁRZEA ALEGRE - CE

PREÇO BASE: SEINFRA 28.1 E SINAPI CE - NOVEMBRO 2023, C/DESONERAÇÃO

CRONOGRAMA FÍSICO - FINANCEIRO

ITEM	ESPECIFICAÇÃO	TOTAL (COM BDI)	PESO %	%	MÊS 1	%	MÊS 2
1.1	ESCAVAÇÃO MECANIZADA DE VALA COM PROF. MAIOR QUE 4,5 M ATÉ 6,0 M(MÉDIA MONTANTE E JUSANTE/UMA COMPOSIÇÃO POR TRECHO), ESCAVADEIRA (1,2 M3), LARG. DE 1,5 M A 2,5 M, EM SOLO DE 1A CATEGORIA, EM LOCAIS COM ALTO NÍVEL DE INTERFERÊNCIA. AF_02/2021	R\$ 2.838,30	2,60%	50%	R\$ 1.419,15	50%	R\$ 1.419,15
1.2	ANEL EM CONCRETO ARMADO, LISO, PARA FOSSAS SEPTICAS E SUMIDOUROS, SEM FUNDO, DIAMETRO INTERNO DE 3,00 M E ALTURA DE 0,50 M	R\$ 86.253,00	79,12%	50%	R\$ 43.126,50	50%	R\$ 43.126,50
1.3	TAMPA PRE-MOLDADA COM DOIS FUROS DE 0,60M, D = 3,16M	R\$ 8.330,15	7,64%	50%	R\$ 4.165,08	50%	R\$ 4.165,08
1.4	DRAGAGEM INCLUINDO MOBILIZAÇÃO/DESMOBILIZAÇÃO DA DRAGA	R\$ 9.327,21	8,56%	50%	R\$ 4.663,61	50%	R\$ 4.663,61
1.5	REATERRO C/COMPACTAÇÃO MECÂNICA, E CONTROLE, MATERIAL DA VALA	R\$ 2.269,96	2,08%	50%	R\$ 1.134,98	50%	R\$ 1.134,98
TOTAL GERAL		R\$ 109.018,62	100,00%	50,00%	R\$ 54.509,31	50,00%	R\$ 54.509,31
TOTAL ACUMULADO				50,00%	R\$ 54.509,31	100,00%	R\$ 109.018,62

VÁRZEA ALEGRE-CE, JANEIRO DE 2024

André Moreira de Carvalho
Eng. Civil
CREA 53277/CE
RNP 0613148356



PREFEITURA MUNICIPAL DE VÁRZEA ALEGRE-CE
CNPJ: (MF): 07.539.273/0001-58
RUA DEPUTADO LUIZ OTACÍLIO CORREIA, 153 - CENTRO - CEP: 63.540-000



OBRA: CONSTRUÇÃO DE POÇOS AMAZONAS NOS DISTRITOS E NA SEDE RURAL DO MUNICÍPIO DE VÁRZEA ALEGRE-CE.
MUNICÍPIO: VÁRZEA ALEGRE - CE
ENDEREÇO: DISTRITOS E SEDE RURAL, VÁRZEA ALEGRE - CE

MEMORIAL DE CÁLCULO

ITEM	DESCRIÇÃO DO SERVIÇO	UNID	QUANT.	PI	RAIO ²	ALT.	QTDE GERAL
1.0	CONSTRUÇÃO POÇOS AMAZONAS						
1.1	ESCAVAÇÃO MECANIZADA DE VALA COM PROF. MAIOR QUE 4,5 M ATÉ 6,0 M(MÉDIA MONTANTE E JUSANTE/UMA COMPOSIÇÃO POR TRECHO), ESCAVADEIRA (1,2 M3), LARG. DE 1,5 M A 2,5 M, EM SOLO DE 1A CATEGORIA, EM LOCAIS COM ALTO NÍVEL DE INTERFERÊNCIA. AF_02/2021	M3					240,33
			5,00	3,14	3,06	5,00	240,33
1.2	ANEL EM CONCRETO ARMADO, LISO, PARA FOSSAS SEPTICAS E SUMIDOUROS, SEM FUNDO, DIAMETRO INTERNO DE 3,00 M E ALTURA DE 0,50 M	UN					50,00
			5,00			10,00	50,00
1.3	TAMPA PRE-MOLDADA COM DOIS FUROS DE 0,60M, D = 3,16M	UN					5,00
			5,00			1,00	5,00
1.4	DRAGAGEM INCLUINDO MOBILIZAÇÃO/DESMOBILIZAÇÃO DA DRAGA	M3					240,33
			5,00	3,14	3,06	5,00	240,33
1.5	REATERRO C/COMPACTAÇÃO MECÂNICA, E CONTROLE, MATERIAL DA VALA	M3					63,62
			5,00	3,14	3,06	5,00	240,33
			5,00	3,14	2,25	5,00	-176,71

VÁRZEA ALEGRE-CE, JANEIRO DE 2024

André Moreira de Carvalho
Eng. Civil
CREA 53277/CE
RNP 0613148355



PREFEITURA MUNICIPAL DE VÁRZEA ALEGRE-CE

CNPJ: (MF): 07.539.273/0001-58

RUA DEPUTADO LUIZ OTACÍLIO CORREIA, 153 - CENTRO - CEP: 63.540-000



OBRA: CONSTRUÇÃO DE POÇOS AMAZONAS NOS DISTRITOS E NA SEDE RURAL DO MUNICÍPIO DE VÁRZEA ALEGRE-CE.

MUNICÍPIO: VÁRZEA ALEGRE - CE

ENDEREÇO: DISTRITOS E SEDE RURAL, VÁRZEA ALEGRE - CE

PREÇO BASE: SEINFRA 28.1 E SINAPI CE - NOVEMBRO 2023, C/DESONERAÇÃO

COMPOSIÇÕES

1.1. 90090 ESCAVAÇÃO MECANIZADA DE VALA COM PROF. MAIOR QUE 4,5 M ATÉ 6,0 M (MÉDIA MONTANTE E JUSANTE/UMA COMPOSIÇÃO POR TRECHO), ESCAVADEIRA (1,2 M3), LARG. DE 1,5 M A 2,5 M, EM SOLO DE 1A CATEGORIA, EM LOCAIS COM ALTO NÍVEL DE INTERFERÊNCIA. AF_02/2021 (M3)

Equipamento	Custo	Horário	FONTE	UNID	COEFICIENTE	PREÇO UNITÁRIO	TOTAL
88908	ESCAVADEIRA HIDRÁULICA SOBRE ESTEIRAS, CAÇAMBA 1,20 M3, PESO OPERACIONAL 21 T, POTÊNCIA BRUTA 155 HP - CHI DIURNO. AF_06/2014		SINAPI	CHI	0,02530000	R\$ 92,52	R\$ 2,34
88907	ESCAVADEIRA HIDRÁULICA SOBRE ESTEIRAS, CAÇAMBA 1,20 M3, PESO OPERACIONAL 21 T, POTÊNCIA BRUTA 155 HP - CHP DIURNO. AF_06/2014		SINAPI	CHP	0,02330000	R\$ 251,29	R\$ 5,85
TOTAL Equipamento Custo Horário:							R\$ 8,19
Mão de Obra com Encargos Complementares			FONTE	UNID	COEFICIENTE	PREÇO UNITÁRIO	TOTAL
88316	SERVENTE COM ENCARGOS COMPLEMENTARES		SINAPI	H	0,04860000	R\$ 18,62	R\$ 0,90
TOTAL Mão de Obra com Encargos							R\$ 0,90
VALOR:							R\$ 9,09

1.2. 00012568 ANEL EM CONCRETO ARMADO, LISO, PARA FOSSAS SEPTICAS E SUMIDOUROS, SEM FUNDO, DIAMETRO INTERNO DE 3,00 M E ALTURA DE 0,50 M (UN)

Material	FONTE	UNID	COEFICIENTE	PREÇO UNITÁRIO	TOTAL	
00012568 8	ANEL EM CONCRETO ARMADO, LISO, PARA FOSSAS SEPTICAS E SUMIDOUROS, SEM FUNDO, DIAMETRO INTERNO DE 3,00 M E ALTURA DE 0,50 M	SINAPI	UN	1,00000000	R\$ 1.327,99	R\$ 1.327,99
TOTAL Material:					R\$ 1.327,99	
VALOR:					R\$ 1.327,99	

1.3. 16086 TAMPA PRE-MOLDADA COM DOIS FUROS DE 0,60M, D = 3,16M (UN)

Material	FONTE	UNID	COEFICIENTE	PREÇO UNITÁRIO	TOTAL	
16086	TAMPA PRE-MOLDADA COM DOIS FUROS DE 0,60M, D = 3,16M	SEINFRA	UN	1,00000000	R\$ 1.282,5500	R\$ 1.282,5500
TOTAL Material:					R\$ 1.282,5500	
VALOR:					R\$ 1.282,55	

1.4. C4283 DRAGAGEM INCLUINDO MOBILIZAÇÃO/DESMOBILIZAÇÃO DA DRAGA (M3)

Material	FONTE	UNID	COEFICIENTE	PREÇO UNITÁRIO	TOTAL	
18189	DRAGAGEM INCLUINDO MOBILIZAÇÃO/DESMOBILIZAÇÃO DA DRAGA	SEINFRA	M3	1,00000000	R\$ 29,8800	R\$ 29,8800
TOTAL Material:					R\$ 29,8800	
VALOR:					R\$ 29,88	

1.5. C2920 REATERRO C/COMPACTAÇÃO MECÂNICA, E CONTROLE, MATERIAL DA VALA (M3)

Equipamento	Custo	Horário	FONTE	UNID	COEFICIENTE	PREÇO UNITÁRIO	TOTAL
10706	CAMINHÃO TANQUE 6.000 l (CHP)		SEINFRA	H	0,03500000	R\$ 181,9407	R\$ 6,3679
10725	COMPACTADOR DE PLACA VIBRATÓRIA HP 7 (CHP)		SEINFRA	H	0,03500000	R\$ 49,0941	R\$ 1,7183
TOTAL Equipamento Custo Horário:							R\$ 8,0862
Mão de Obra			FONTE	UNID	COEFICIENTE	PREÇO UNITÁRIO	TOTAL
12543	SERVENTE		SEINFRA	H	1,05000000	R\$ 18,4600	R\$ 19,3830
TOTAL Mão de Obra:							R\$ 19,3830

VÁRZEA ALEGRE-CE, JANEIRO DE 2024

André Moreira de Carvalho
Eng. Civil
CREA 53277/CE
RNP 0613148355



Governo de
VÁRZEA ALEGRE

PREFEITURA MUNICIPAL DE VÁRZEA ALEGRE-CE
 CNPJ: (MF): 07.539.273/0001-58
 RUA DEPUTADO LUIZ OTACÍLIO CORREIA, 153 -
 CENTRO - CEP: 63.540-000

OBRA: CONSTRUÇÃO DE POÇOS AMAZONAS NOS DISTRITOS E NA SEDE RURAL DO MUNICÍPIO DE VÁRZEA ALEGRE-CE.

MUNICÍPIO: VÁRZEA ALEGRE - CE

ENDEREÇO: DISTRITOS E SEDE RURAL, VÁRZEA ALEGRE - CE

COMPOSIÇÃO DE BDI - SERVIÇOS COM DESONERAÇÃO

COD	DESCRIÇÃO	%
	Despesas Indiretas	
AC	Administração Central	3,43
DF	Despesas financeiras	0,94
R	Riscos	1,00

	Benefício	
S + G	Garantia/seguros	0,28
L	Lucro	6,74

I	Impostos	13,15
	PIS	0,65
	COFINS	3,00
	ISS	5,00
	CPRB (4,5%, Apenas quando tiver desoneração)	4,50
	TOTAL DOS IMPOSTOS	13,15

BDI =	29,90%
--------------	---------------

$$BDI = \frac{(1 + AC + S + R + G)(1 + DF)(1 + L)}{(1 - I)} - 1$$

VÁRZEA ALEGRE-CE, JANEIRO DE 2024

 André Moreira de Carvalho
 Eng. Civil
 CREA 53277/CE
 RNP 0613148355

**PREFEITURA MUNICIPAL DE VÁRZEA ALEGRE
ESTADO DO CEARÁ**

Rua Deputado Luiz Otacílio Correia, 153 - Centro - CEP: 63.540-000
CNPJ: 07.539.273/0001-58 - Várzea Alegre-CE



Governo de
VÁRZEA ALEGRE



OBRA: CONSTRUÇÃO DE POÇOS AMAZONAS NOS DISTRITOS E NA SEDE RURAL DO MUNICÍPIO DE VÁRZEA ALEGRE-CE.

MUNICÍPIO: VÁRZEA ALEGRE - CE

ENDEREÇO: DISTRITOS E SEDE RURAL, VÁRZEA ALEGRE - CE

ENCARGOS SOCIAIS

1.ENCARGOS SOCIAIS = 84,44%
APLICÁVEL AO SALÁRIO/HORAS

ENCARGOS SOCIAIS- HORISTAS E MENSALISTAS- TABELA SEINFRA 028.1 (DESONERADA)

CÓDIGO	DESCRIÇÃO	TABELA 027.1A	
		HORISTA %	MENSALISTA %
GRUPO A			
A1	INSS	0,00	0,00
A2	SESI	1,50	1,50
A3	SENAI	1,00	1,00
A4	INCRA	0,20	0,20
A5	SEBRAE	0,60	0,60
A6	SALÁRIO EDUCAÇÃO	2,50	2,50
A7	SEGURO DE ACIDENTES	3,00	3,00
A8	FGTS	8,00	8,00
A9	SECONCI	0,00	0,00
A	ENCARGOS SOCIAIS BÁSICOS	16,80	16,80
GRUPO B			
B1	DESCANSO SEMANAL REMUNERADO	17,85	0,00
B2	FERIADOS	3,71	0,00
B3	AUXÍLIO ENFERMIDADE	0,87	0,66
B4	13º SALÁRIO	11,03	8,33
B5	LICENÇA PATERNIDADE	0,07	0,05
B6	FALTAS JUSTIFICADAS	0,74	0,56
B7	DIAS DE CHUVA	1,59	0,00
B8	AUXÍLIO ACIDENTE DE TRABALHO	0,11	0,08
B9	FÉRIAS GOZADAS	12,35	9,33
B10	SALÁRIO MATERNIDADE	0,04	0,03
B	ENCARGOS SOCIAIS C/ INCIDÊNCIA DE A	48,36	19,04
GRUPO C			
C1	AVISO PRÉVIO INDENIZADO	5,52	4,17
C2	AVISO PRÉVIO TRABALHADO	0,13	0,10
C3	FÉRIAS INDENIZADAS	1,72	1,30
C4	DEPÓSITO DE RECISÃO S/ JUSTA CAUSA	2,87	2,17
C5	INDENIZAÇÃO ADICIONAL	0,46	0,35
C	ENCARGOS SOCIAIS S/ INCIDÊNCIA DE A	10,70	8,09
GRUPO D			
D1	REINCIDÊNCIAS DE GRUPO A SOBRE GRUPO B	8,12	3,20
D2	REINCIDÊNCIA DE GRUPO A SOBRE AVISO PRÉVIO TRABALHADO E REINCIDÊNCIA DO FGTS SOBRE AVISO PRÉVIO INDENIZADO	0,46	0,35
D	REINCIDÊNCIAS DE UM GRUPO SOBRE O OUTRO	8,58	3,55
TOTAL (A+B+C+D)		84,44	47,48

VÁRZEA ALEGRE-CE, JANEIRO DE 2024

André Moreira de Carvalho
Eng. Civil
CREA 53277/CE
RNP 061314825



Anotação de Responsabilidade Técnica - ART
Lei nº 6.496, de 7 de dezembro de 1977

CREA-CE

Página 1/2

ART OBRA / SERVIÇO
Nº CE20241360150



Conselho Regional de Engenharia e Agronomia do Ceará

SUBSTITUIÇÃO à
CE20241350647

1. Responsável Técnico

ANDRÉ MOREIRA DE CARVALHO

Título profissional: ENGENHEIRO CIVIL, ESPECIALIZAÇÃO EM ESTRUTURAS DE CONCRETO E FUNDAÇÕES

RNP: 0613148355

Registro: 53277CE

2. Dados do Contrato

Contratante: PREFEITURA MUNICIPAL DE VÁRZEA ALEGRE
RUA DEPUTADO LUIZ OTACÍLIO CORREIA

CPF/CNPJ: 07.539.273/0001-58

Nº: 153

Complemento:

Bairro: CENTRO

Cidade: Várzea Alegre

UF: CE

CEP: 63540000

Contrato: Não especificado

Celebrado em:

Valor: R\$ 2.000,00

Tipo de contratante: Pessoa Jurídica de Direito Público

Ação Institucional: NENHUMA - NÃO OPTANTE

3. Dados da Obra/Serviço

RUA DEPUTADO LUIZ OTACÍLIO CORREIA

Nº: 153

Complemento:

Bairro: CENTRO

Cidade: Várzea Alegre

UF: CE

CEP: 63540000

Data de Início: 01/03/2024

Previsão de término: 31/12/2024

Coordenadas Geográficas: -6.790184, -39.297310

Finalidade: SEM DEFINIÇÃO

Código: Não Especificado

Proprietário: PREFEITURA MUNICIPAL DE VÁRZEA ALEGRE

CPF/CNPJ: 07.539.273/0001-58

4. Atividade Técnica

	Quantidade	Unidade
14 - Elaboração		
80 - Projeto > GEOTECNIA E GEOLOGIA DA ENGENHARIA > OBRAS DE TERRA > DE OBRAS DE TERRA > #3.3.1.1 - ESCAVAÇÃO	5,00	un
80 - Projeto > ESTRUTURAS > PRÉ-MOLDADOS E PRÉ-FABRICADOS > #2.8.1 - DE ESTRUTURA DE CONCRETO PRÉ-FABRICADO	5,00	un
80 - Projeto > GEOTECNIA E GEOLOGIA DA ENGENHARIA > OBRAS DE TERRA > DE OBRAS DE TERRA > #3.3.1.5 - REATERRO	5,00	un
35 - Elaboração de orçamento > GEOTECNIA E GEOLOGIA DA ENGENHARIA > OBRAS DE TERRA > DE OBRAS DE TERRA > #3.3.1.1 - ESCAVAÇÃO	5,00	un
35 - Elaboração de orçamento > ESTRUTURAS > PRÉ-MOLDADOS E PRÉ-FABRICADOS > #2.8.1 - DE ESTRUTURA DE CONCRETO PRÉ-FABRICADO	5,00	un
35 - Elaboração de orçamento > GEOTECNIA E GEOLOGIA DA ENGENHARIA > OBRAS DE TERRA > DE OBRAS DE TERRA > #3.3.1.5 - REATERRO	5,00	un
18 - Fiscalização		
60 - Fiscalização de obra > GEOTECNIA E GEOLOGIA DA ENGENHARIA > OBRAS DE TERRA > DE OBRAS DE TERRA > #3.3.1.1 - ESCAVAÇÃO	5,00	un
60 - Fiscalização de obra > ESTRUTURAS > PRÉ-MOLDADOS E PRÉ-FABRICADOS > #2.8.1 - DE ESTRUTURA DE CONCRETO PRÉ-FABRICADO	5,00	un
60 - Fiscalização de obra > GEOTECNIA E GEOLOGIA DA ENGENHARIA > OBRAS DE TERRA > DE OBRAS DE TERRA > #3.3.1.5 - REATERRO	5,00	un

Após a conclusão das atividades técnicas o profissional deve proceder a baixa desta ART

5. Observações

REFERENTE A PROJETO, ORÇAMENTO E FISCALIZAÇÃO DOS SERVIÇOS DE CONSTRUÇÃO DE POÇOS AMAZONAS NOS DISTRITOS E NA SEDE RURAL DO MUNICÍPIO DE VÁRZEA ALEGRE-CE.

6. Declarações

7. Entidade de Classe

SINDICATO DOS ENGENHEIROS NO ESTADO DO CEARÁ (SENGE-CE)

A autenticidade desta ART pode ser verificada em: <https://crea-ce.sitac.com.br/publico/>, com a chave: 78x5Z

Impresso em: 07/02/2024 às 10:47:39 por: , ip: 187.120.51.130

www.crea.org.br

faleconosco@crea.org.br

Tel: (85) 3453-5800

Fax: (85) 3453-5804





Anotação de Responsabilidade Técnica - ART
Lei nº 6.496, de 7 de dezembro de 1977

CREA-CE

ART OBRA / SERVIÇO
Nº CE20241360150



Conselho Regional de Engenharia e Agronomia do Ceará

SUBSTITUIÇÃO à
CE20241350647

8. Assinaturas

Declaro serem verdadeiras as informações acima

_____ de _____ de _____
Local data

André Moreira de Carvalho

ANDRÉ MOREIRA DE CARVALHO - CPF: 043.513.573-20

PREFEITURA MUNICIPAL DE VARZEA ALEGRE - CNPJ: 07.539.273/0001-58

9. Informações

* A ART é válida somente quando quitada, mediante apresentação do comprovante do pagamento ou conferência no site do Crea.

10. Valor

Valor da ART: **R\$ 99,64** Registrada em: **06/02/2024** Valor pago: **R\$ 99,64** Nosso Número: **8216744576**

A autenticidade desta ART pode ser verificada em: <https://crea-ce.aitac.com.br/publico/>, com a chave: 78x6Z
Impresso em: 07/02/2024 às 10:47:39 por: , ip: 187.120.51.130

www.creace.org.br
Tel: (85) 3453-5800

faleconosco@creace.org.br
Fax: (85) 3453-5804



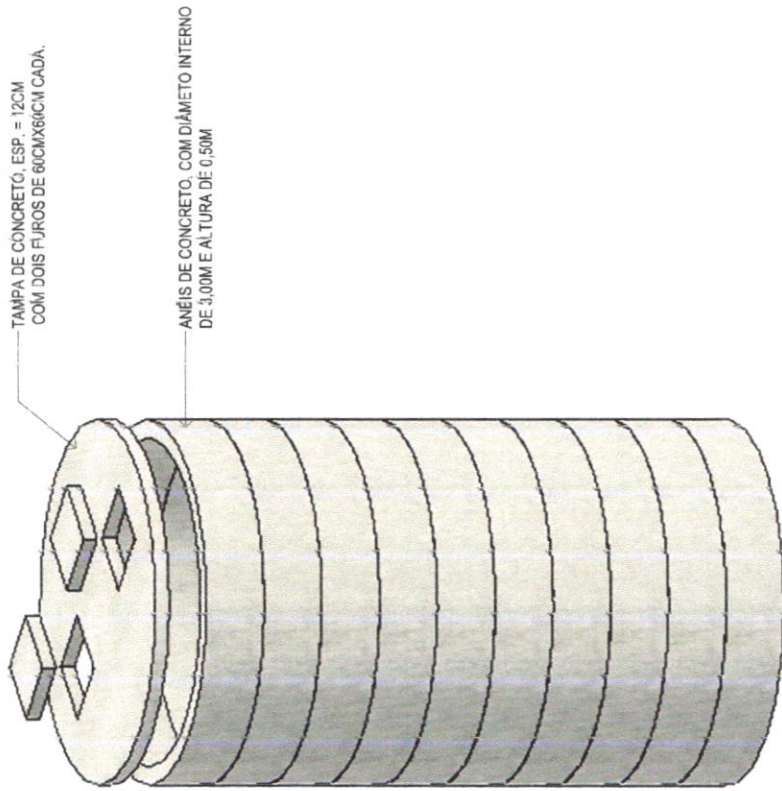

- Anel 10 ▾ 0,50
- Anel 09 ▾ 0,00
- Anel 08 ▾ -0,50
- Anel 07 ▾ -1,00
- Anel 06 ▾ -1,50
- Anel 05 ▾ -2,00
- Anel 04 ▾ -2,50
- Anel 03 ▾ -3,00
- Anel 02 ▾ -3,50
- Anel 01 ▾ -4,00
- Fundo ▾ -4,50

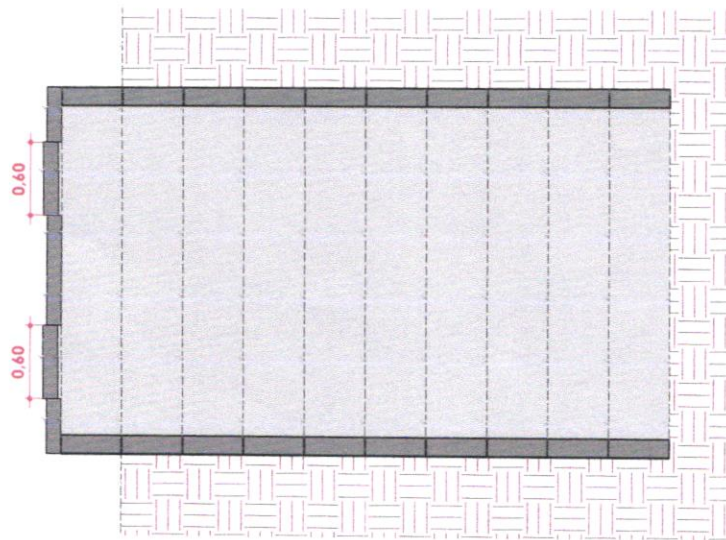

Corte 1

1 : 40

{3D}

2

DAVOS DO CONTRATANTE

NOME: PREFEITURA MUNICIPAL DE VÁRZEA ALEGRE
ENDEREÇO: RUA DEP. LUIZ OTACILIO CORREIA 153, CENTRO, VÁRZEA ALEGRE, BA
CEP: 63540-000
TELEFONE: (88) 3541 1388

DAVOS DA OBRA/SERVIÇO

NOME: CONSTRUÇÃO DE POÇO AMAZONAS
ENFERMEO: André Moreira de Carvalho
DISTRITOS: Eng. Civil
CREA 53277/CE
CONTORNO: RNP 0613148355
CPF: 63540-000
DATA: JAN/2024
ESCALA: 1 : 40
ABRIL/2024
TELEFONE: (88) 3541 1388
PLANICA



01 / 01

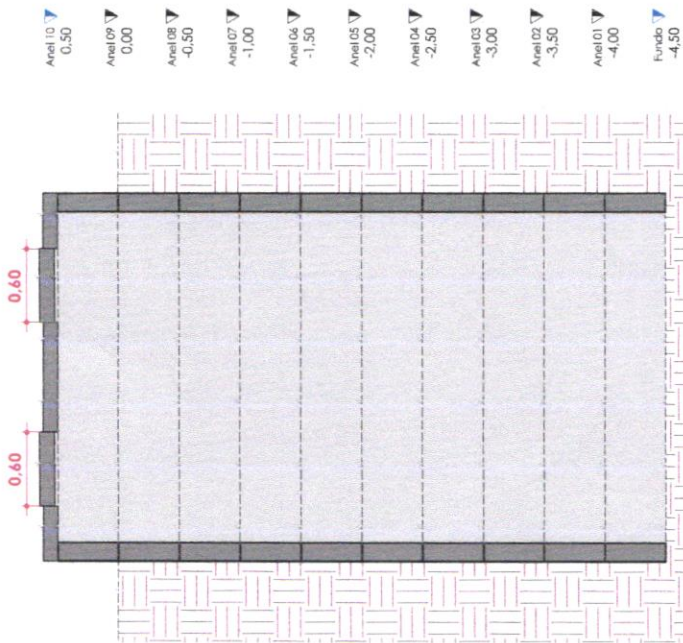
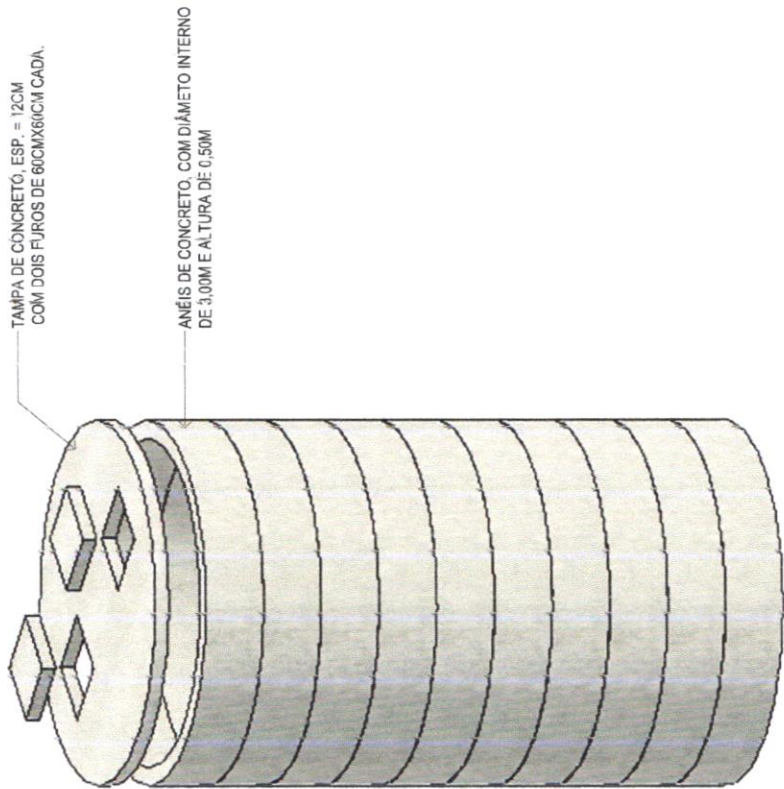

Corte 1

1 : 40

{3D}

2

DADOS DO CONTRATANTE

NOME: PREFEITURA MUNICIPAL DE VÁRZEA ALEGRE
ENDEREÇO: RUA DEP. LUIZ OTÁCILIO CORREIA 153, CENTRO, VÁRZEA ALEGRE.

TELEFONE: (88) 3541 1388

DADOS DA OBRA/SERVIÇO

NOME: CONSTRUÇÃO DE POÇO AMAZONAS

ENFEREIRO: André Moreira de Carvalho

DISTRICTOS: Eng. Civil

CONTENHO: CREA 53277/CE

RNP 0613148355

CPF: 63540-000

DATA: JAN/2024

ESCALA: 1 : 40

ABR/CONTINUA

TELEFONE: (88) 3541 1388

PRAZO:

01 / 01





PREFEITURA DE VÁRZEA ALEGRE
GOVERNO MUNICIPAL
CNPJ 07.539.273/0001-58



ANEXO II

MODELO DE PROPOSTA DE PREÇOS



PROPOSTA DE PREÇOS

A Secretaria Municipal de Obras e Urbanismo.

Pela presente declaramos inteira submissão aos preceitos legais em vigor, especialmente os da Lei Federal nº. 14.133/2021, bem como às cláusulas e condições do Processo de Dispensa nº 2024.03.22.1.

Objeto: Contratação de serviços para construção de poços amazonas nos Distritos e na Sede Rural do Município de Várzea Alegre/CE, através da Secretaria de Obras e Urbanismo, conforme projetos apresentados em anexo.

Item	Especificação	Und	Qtde	Valor Total
01		Serv.	01	

O valor total da proposta é de R\$ (.....).

Validade da Proposta: 60 (sessenta) dias.

IDENTIFICAÇÃO DA EMPRESA

Empresa:
CNPJ:
Endereço:
Cidade:
Telefone: e-mail:

INDICAÇÃO DO RESPONSÁVEL PARA ASSINATURA DO CONTRATO

Representante Legal:
CPF:
Telefone: e-mail:

DADOS BANCÁRIOS

Banco:
Agência:
Conta para depósito:
Titular:

Data:

.....
Assinatura do Proponente



PREFEITURA DE VÁRZEA ALEGRE
GOVERNO MUNICIPAL
CNPJ 07.539.273/0001-58



ANEXO III

MODELO DECLARAÇÕES



DECLARAÇÕES

DISPENSA Nº 2024.03.22.1.

A empresa, inscrita no CNPJ (M.F.) sob o nº, por intermédio do seu representante legal, o Sr(a)..... portador(a) da Carteira de identidade nº e CPF nº, **DECLARA** que:

a) A proposta econômica compreende a integralidade dos custos para atendimento dos direitos trabalhistas assegurados na Constituição Federal, nas leis trabalhistas, nas normas infra legais, nas convenções coletivas de trabalho e nos termos de ajustamento de conduta vigentes;

b) Não possui em seu quadro de pessoal, empregados menores de 18 (dezoito) anos em trabalho noturno, perigoso ou insalubre e menores de 16 (dezesesseis) anos em qualquer trabalho, salvo na condição de aprendiz a partir de 14 (quatorze) anos, nos termos do inciso XXXIII, do Art. 7º da Constituição Federal;

c) Cumpre as exigências de reserva de cargos para pessoa com deficiência e para reabilitado da Previdência Social, previstas em lei e em outras normas específicas;

d) Atende aos requisitos de habilitação, e que responderá pela veracidade das informações prestadas, na forma da lei.

Local e data

.....
(Assinatura e Carimbo CNPJ)

(PREFERENCIALMENTE EM PAPEL TIMBRADO DA LICITANTE)



PREFEITURA DE VÁRZEA ALEGRE
GOVERNO MUNICIPAL
CNPJ 07.539.273/0001-58



ANEXO IV

MINUTA DO CONTRATO



MINUTA DO CONTRATO

Contrato que entre si fazem o Prefeitura Municipal de Várzea Alegre/CE através da Secretaria Municipal de Obras e Urbanismo e a empresa, para o fim que nele se declara.

A PREFEITURA MUNICIPAL DE VÁRZEA ALEGRE, através da Secretaria Municipal de Obras e Urbanismo, pessoa jurídica de direito público, inscrito no CNPJ/MF sob o n.º 07.539.273/0001-58, neste ato representada por seu Ordenador de Despesas, o Sr. Elonmarcos Cândido Correia, residente e domiciliado na Cidade de Várzea Alegre/CE, apenas denominado de **CONTRATANTE**, e de outro lado, estabelecida na, inscrita no CNPJ/MF sob o n.º, neste ato representada por, portador(a) do CPF nº, apenas denominada de **CONTRATADA**, resolvem firmar o presente Contrato, oriundo do Processo de Dispensa de Licitação nº 2024.03.22.1, em conformidade com as disposições contidas na Lei Federal nº. 14.133, 01 de abril de 2021, mediante as cláusulas e condições a seguir.

CLÁUSULA PRIMEIRA - DA FUNDAMENTAÇÃO LEGAL

1.1 - Conforme as prescrições do artigo 75, Inciso I, da Lei 14.133, de 1º de abril de 2021 e demais legislação aplicável, devidamente homologado/autorizado pelo Sr. Elonmarcos Cândido Correia, Ordenador de Despesas da Secretaria Municipal de Obras e Urbanismo.

CLÁUSULA SEGUNDA - DO OBJETO

2.1 O objeto do presente instrumento é a Contratação de serviços para construção de poços amazonas nos Distritos e na Sede Rural do Município de Várzea Alegre/CE, através da Secretaria de Obras e Urbanismo.

2.2. Vinculam a este contrato, independentemente de transcrição:

- 2.2.1. Projetos;
- 2.2.2. Edital da Licitação;
- 2.2.3. Proposta da contratada;
- 2.2.4. Eventuais anexos dos documentos supracitados.

2.3. O regime de execução é o de **empreitada por preço global**.



CLÁUSULA TERCEIRA - DA VIGÊNCIA, PRAZO, EXECUÇÃO E DA PRORROGAÇÃO

- 3.1. O presente Contrato terá vigência até **31 de dezembro de 2024**, sendo que os serviços deverão ser executados e concluídos dentro do prazo de **02 (dois) meses**, de acordo com o cronograma físico-financeiro, a contar da data de recebimento da ordem de serviços, na forma do artigo 105 da Lei nº 14.133, de 2021.
- 3.2. A prorrogação do presente contrato é condicionada ao cumprimento dos seguintes requisitos:
- a) Seja juntado relatório que discorra sobre a execução do contrato, com informações de que os serviços tenham sido prestados regularmente;
 - b) Seja juntada justificativa e motivo, por escrito, de que a Administração mantém interesse na realização do serviço;
- 3.2.1. Os pedidos de prorrogação deverão se fazer acompanhar de um relatório circunstanciado e do novo cronograma físico-financeiro adaptado às novas condições propostas. Esses pedidos serão analisados e julgados pela fiscalização do Contratante.
- 3.3. A contratada não tem direito subjetivo à prorrogação contratual.
- 3.4. A prorrogação de contrato deverá ser promovida mediante celebração de termo aditivo, firmado por ambas as partes.
- 3.5. Nas eventuais prorrogações contratuais, os custos não renováveis já pagos ou amortizados ao longo do primeiro período de vigência da contratação deverão ser reduzidos ou eliminados como condição para a renovação.
- 3.6. O contrato não poderá ser prorrogado quando a contratada tiver sido penalizado nas sanções de declaração de inidoneidade ou impedimento de licitar e contratar com poder público, observadas as abrangências de aplicação.

CLÁUSULA QUARTA - DOS MODELOS DE EXECUÇÃO E GESTÃO CONTRATUAIS

- 4.1. O regime de execução contratual, os modelos de gestão e de execução, assim como os prazos e condições de conclusão, entrega, observação e recebimento do objeto constam nos Projetos, anexo a este Contrato.
- 4.2. Não será admitida a subcontratação do objeto contratual.

CLÁUSULA QUINTA - DO VALOR, PAGAMENTO, REAJUSTE E DO REESTABELECIMENTO DO EQUILÍBRIO ECONÔMICO-FINANCEIRO

- 5.1. O valor total da contratação é de R\$ (.....).
- 5.2. No valor acima, estão incluídas todas as despesas ordinárias diretas e indiretas decorrentes da execução do objeto, inclusive tributos e/ou impostos, encargos sociais, trabalhistas, previdenciários, fiscais e comerciais incidentes, taxa de administração, frete, seguro e outros necessários ao cumprimento integral do objeto da contratação.



- 5.3. O prazo para pagamento à contratada e demais condições a ele referentes encontram-se definidos no cronograma físico-financeiro, anexo a este Contrato, em conformidade com os serviços executados e medições apresentadas e atestadas pela fiscalização do Contratante.
- 5.4. Os preços inicialmente contratados são fixos e irrevogáveis no prazo de um ano, contado da data do orçamento estimado.
- 5.5. O orçamento estimado pela Administração baseou-se em tabelas referenciais oficiais, descritas nos projetos, sendo que devem estas serem seguidas para fins de reajuste.
- 5.6. Após o interregno de um ano, os preços iniciais serão reajustados, mediante a aplicação, pelo contratante, do Índice Nacional de Custo de Construção - INCC, exclusivamente para as obrigações iniciadas e concluídas após a ocorrência da anualidade.
- 5.7. Nos reajustes subsequentes ao primeiro, o interregno mínimo de um ano será contado a partir dos efeitos financeiros do último reajuste.
- 5.8. No caso de atraso ou não divulgação do(s) índice(s) de reajustamento, o contratante pagará à contratada a importância calculada pela última variação conhecida, liquidando a diferença correspondente tão logo seja(m) divulgado(s) o(s) índice(s) definitivo(s).
- 5.8.1. Fica a Contratada obrigada a apresentar memória de cálculo referente ao reajustamento de preços do valor remanescente, sempre que este ocorrer.
- 5.9. Nas aferições finais, o(s) índice(s) utilizado(s) para reajuste será(ão), obrigatoriamente, o(s) definitivo(s).
- 5.10. Caso o(s) índice(s) estabelecido(s) para reajustamento venha(m) a ser extinto(s) ou de qualquer forma não possa(m) mais ser utilizado(s), será(ão) adotado(s), em substituição, o(s) que vier(em) a ser determinado(s) pela legislação então em vigor.
- 5.11. Na ausência de previsão legal quanto ao índice substituto, as partes elegerão novo índice oficial, para reajustamento do preço do valor remanescente, por meio de termo aditivo.
- 5.12. O reajuste será realizado por apostilamento, conforme previsão do Art. 136, da Lei 14.133/2021.
- 5.13. Poderá ser reestabelecida a relação que as partes pactuaram inicialmente entre os encargos da contratada e a retribuição da Administração para a justa remuneração do fornecimento, desde que objetivando o reestabelecimento do equilíbrio econômico-financeiro inicial do contrato, na hipótese de sobrevirem fatos imprevisíveis, ou previsíveis porém de consequências incalculáveis, retardadores ou impeditivos da execução do ajustado, ou ainda, em caso de força maior, caso fortuito ou fato do príncipe, configurando álea econômica extraordinária e extracontratual, nos termos do Art. 124, Inciso I, alínea "d" da Lei 14.133/2021, devendo ser formalizado através de ato administrativo.
- 5.14. O pedido de reestabelecimento do equilíbrio econômico-financeiro deverá ser formulado durante a vigência do contrato e antes de eventual prorrogação nos termos do art. 107 da Lei nº 14.133/2021.

CLÁUSULA SEXTA - DAS OBRIGAÇÕES DO CONTRATANTE

- 6.1. São obrigações do Contratante:
- 6.2. Exigir o cumprimento de todas as obrigações assumidas pela Contratada, de acordo com o contrato e seus anexos;
- 6.3. Receber o objeto no prazo e condições estabelecidas nos Projetos;



- 6.4. Notificar a Contratada por escrito da ocorrência de eventuais imperfeições, falhas ou irregularidades constatadas no curso da execução dos serviços, fixando prazo para a sua correção, certificando-se de que as soluções por ele propostas sejam as mais adequadas;
- 6.5. Notificar a Contratada, por escrito, sobre vícios, defeitos ou incorreções verificadas no objeto fornecido, para que seja por ele substituído, reparado ou corrigido, no total ou em parte, às suas expensas;
- 6.6. Acompanhar e fiscalizar a execução do contrato e o cumprimento das obrigações pela Contratada;
- 6.7. Comunicar a empresa para emissão de Nota Fiscal, no que se refere à parcela incontroversa da execução do objeto, para efeito de liquidação e pagamento, quando houver controvérsia sobre a execução do objeto, quanto à dimensão, qualidade e quantidade, conforme o art. 143, da Lei nº 14.133/2021;
- 6.8. Efetuar o pagamento à Contratada do valor correspondente à execução do objeto, no prazo, forma e condições estabelecidos no presente Contrato e nos Projetos;
- 6.9. Aplicar à Contratada as sanções previstas na lei e neste Contrato;
- 6.10. Cientificar a Procuradoria Geral do Município para adoção das medidas cabíveis quando do descumprimento de obrigações pela Contratada;
- 6.11. Explicitamente emitir decisão sobre todas as solicitações e reclamações relacionadas à execução do presente Contrato, ressalvados os requerimentos manifestamente impertinentes, meramente protelatórios ou de nenhum interesse para a boa execução do ajuste;
- 6.11.1. A Administração terá o prazo de 10 (dez) dias úteis, a contar da data do protocolo do requerimento, para decidir, admitida a prorrogação por igual período, quando motivada;
- 6.12. Responder eventuais pedidos de reestabelecimento do equilíbrio econômico-financeiro feitos pela contratada, no prazo máximo de 15 (quinze) dias úteis;
- 6.13. Notificar os emitentes das garantias, caso estas tenham sido exigidas, quanto ao início de processo administrativo para apuração de descumprimento de cláusulas contratuais;
- 6.14. Fornecer por escrito as informações necessárias para o desenvolvimento dos serviços objeto do contrato;
- 6.15. Realizar avaliações periódicas da qualidade dos serviços, após seu recebimento;
- 6.16. Exigir da Contratada que providencie a seguinte documentação como condição indispensável para o recebimento definitivo de objeto, quando for o caso:
- a) "as built", elaborado pelo responsável por sua execução;
 - b) comprovação das ligações definitivas de energia, água, telefone e gás;
 - c) laudo de vistoria do corpo de bombeiros aprovando o serviço;
 - d) carta "habite-se", emitida pela prefeitura; e
 - e) certidão negativa de débitos previdenciários específica para o registro da obra junto ao Cartório de Registro de Imóveis;
- 6.16.1. A documentação disposta acima deverá ser apresentada de acordo com o tipo de obra ou serviços de engenharia contratado;
- 6.17. Arquivar, entre outros documentos, de projetos, "as built", especificações técnicas, orçamentos, termos de recebimento, contratos e aditamentos, relatórios de inspeções técnicas após o recebimento do serviço e notificações expedidas;
- 6.18. Assegurar que o ambiente de trabalho, inclusive seus equipamentos e instalações, apresentem condições adequadas ao cumprimento, pela Contratada, das normas de segurança e saúde no trabalho, quando o serviço for executado em suas dependências, ou em local por ela designado;



6.19. Não responder por quaisquer compromissos assumidos pela Contratada com terceiros, ainda que vinculados à execução do contrato, bem como por qualquer dano causado a terceiros em decorrência de ato da Contratada, de seus empregados, prepostos ou subordinados;

6.20. Previamente à expedição da ordem de serviço, verificar pendências, liberar áreas e/ou adotar providências cabíveis para a regularidade do início da sua execução.

CLÁUSULA SÉTIMA - DAS OBRIGAÇÕES DA CONTRATADA

7.1. A Contratada deve cumprir todas as obrigações constantes deste Contrato e de seus anexos, assumindo como exclusivamente seus os riscos e as despesas decorrentes da boa e perfeita execução do objeto, observando, ainda, as obrigações a seguir dispostas:

7.2. Manter preposto, aceito pela Administração, no local do serviço para representá-lo na execução do contrato;

7.2.1. A indicação ou a manutenção do preposto da empresa poderá ser recusada pelo Contratante, desde que devidamente justificada, devendo a empresa designar outro para o exercício da atividade;

7.3. Atender às determinações regulares emitidas pelo fiscal do contrato ou autoridade superior (art. 137, II, da Lei nº 14.133/2021) e prestar todo esclarecimento ou informação por eles solicitados;

7.4. Alocar os empregados necessários ao perfeito cumprimento das cláusulas deste contrato, com habilitação e conhecimento adequados, fornecendo os materiais, equipamentos, ferramentas e utensílios demandados, cuja quantidade, qualidade e tecnologia deverão atender às recomendações de boa técnica e a legislação de regência;

7.5. Reparar, corrigir, remover, reconstruir ou substituir, às suas expensas, no total ou em parte, no prazo fixado pelo fiscal do contrato, os serviços nos quais se verificarem vícios, defeitos ou incorreções resultantes da execução ou dos materiais empregados;

7.6. Responsabilizar-se pelos vícios e danos decorrentes da execução do objeto, de acordo com o Código de Defesa do Consumidor (Lei nº 8.078, de 1990), bem como por todo e qualquer dano causado à Administração ou a terceiros, não reduzindo essa responsabilidade a fiscalização ou o acompanhamento da execução contratual pelo Contratante, que ficará autorizado a descontar dos pagamentos devidos ou da garantia, caso exigida no edital, o valor correspondente aos danos sofridos;

7.7. Efetuar comunicação ao Contratante, assim que tiver ciência da impossibilidade de realização ou finalização do serviço no prazo estabelecido, para adoção de ações de contingência cabíveis;

7.8. Não contratar, durante a vigência do contrato, cônjuge, companheiro ou parente em linha reta, colateral ou por afinidade, até o terceiro grau, de dirigente do contratante ou do fiscal ou gestor do contrato, nos termos do artigo 48, parágrafo único, da Lei nº 14.133/2021;

7.9. Quando não for possível a verificação da regularidade no Sistema de Cadastro de Fornecedores - SICAF, a contratada deverá entregar ao setor responsável pela fiscalização do contrato, até o dia trinta do mês seguinte ao da prestação dos serviços, os seguintes documentos:

a) prova de regularidade relativa à Seguridade Social;

b) certidão conjunta relativa aos tributos federais e à Dívida Ativa da União;

c) certidões que comprovem a regularidade perante a Fazenda Estadual e Municipal do domicílio ou sede da contratada;

d) Certidão de Regularidade do FGTS;

e) Certidão Negativa de Débitos Trabalhistas - CNDT;



- 7.10. Responsabilizar-se pelo cumprimento das obrigações previstas em Acordo, Convenção, Dissídio Coletivo de Trabalho ou equivalentes das categorias abrangidas pelo contrato, por todas as obrigações trabalhistas, sociais, previdenciárias, tributárias e as demais previstas em legislação específica, cuja inadimplência não transfere a responsabilidade ao Contratante;
- 7.11. Comunicar ao Fiscal do contrato, no prazo de 24 (vinte e quatro) horas, qualquer ocorrência anormal ou acidente que se verifique no local dos serviços;
- 7.12. Prestar todo esclarecimento ou informação solicitada pelo Contratante ou por seus prepostos, garantindo-lhes o acesso, a qualquer tempo, ao local dos trabalhos, bem como aos documentos relativos à execução do empreendimento;
- 7.13. Paralisar, por determinação do Contratante, qualquer atividade que não esteja sendo executada de acordo com a boa técnica ou que ponha em risco a segurança de pessoas ou bens de terceiros;
- 7.14. Promover a guarda, manutenção e vigilância de materiais, ferramentas, e tudo o que for necessário à execução do objeto, durante a vigência do contrato;
- 7.15. Conduzir os trabalhos com estrita observância às normas da legislação pertinente, cumprindo as determinações do Poder Público, mantendo sempre limpo o local dos serviços e nas melhores condições de segurança, higiene e disciplina;
- 7.16. Submeter previamente, por escrito, ao Contratante, para análise e aprovação, quaisquer mudanças nos métodos executivos que fujam às especificações do memorial descritivo ou instrumento congênere;
- 7.17. Não permitir a utilização de qualquer trabalho do menor de dezesseis anos, exceto na condição de aprendiz para os maiores de quatorze anos, nem permitir a utilização do trabalho do menor de dezoito anos em trabalho noturno, perigoso ou insalubre;
- 7.18. Manter durante toda a vigência do contrato, em compatibilidade com as obrigações assumidas, todas as condições exigidas para habilitação na licitação;
- 7.19. Cumprir, durante todo o período de execução do contrato, a reserva de cargos prevista em lei para pessoa com deficiência, para reabilitado da Previdência Social ou para aprendiz, bem como as reservas de cargos previstas na legislação, nos termos do art. 116, da Lei nº 14.133/2021;
- 7.20. Comprovar a reserva de cargos, a que se refere a subcláusula acima, sempre que for solicitado, no prazo fixado pelo fiscal do contrato, com a indicação dos empregados que preencheram as referidas vagas (art. 116, parágrafo único);
- 7.21. Guardar sigilo sobre todas as informações obtidas em decorrência do cumprimento do contrato;
- 7.22. Arcar com o ônus decorrente de eventual equívoco no dimensionamento dos quantitativos de sua proposta, inclusive quanto aos custos variáveis decorrentes de fatores futuros e incertos, devendo complementá-los, caso o previsto inicialmente em sua proposta não seja satisfatório para o atendimento do objeto da contratação, exceto quando ocorrer algum dos eventos arrolados no art. 124, II, d, da Lei nº 14.133/2021;
- 7.23. Cumprir, além dos postulados legais vigentes de âmbito federal, estadual ou municipal, as normas de segurança do Contratante;
- 7.24. Observar os preceitos da legislação sobre a jornada de trabalho, conforme a categoria profissional;
- 7.25. Atender às solicitações do Contratante quanto à substituição dos empregados alocados, no prazo fixado pela fiscalização do contrato, nos casos em que ficar constatado descumprimento das obrigações relativas à execução do serviço, conforme descrito nas especificações do projeto;
- 7.26. Instruir seus empregados quanto à necessidade de acatar as Normas Internas do Contratante;



- 7.27. Instruir seus empregados a respeito das atividades a serem desempenhadas, alertando-os a não executarem atividades não abrangidas pelo contrato, devendo a Contratada relatar ao Contratante toda e qualquer ocorrência neste sentido, a fim de evitar desvio de função;
- 7.28. Instruir os seus empregados, quanto à prevenção de incêndios nas áreas do Contratante;
- 7.29. Adotar as providências e precauções necessárias, inclusive consulta nos respectivos órgãos, se necessário for, a fim de que não venham a ser danificadas as redes hidrossanitárias, elétricas e de comunicação;
- 7.30. Estar registrada ou inscrita no Conselho Profissional competente, conforme as áreas de atuação;
- 7.31. Obter junto aos órgãos competentes, conforme o caso, as licenças necessárias e demais documentos e autorizações exigíveis, na forma da legislação aplicável;
- 7.32. Elaborar o Diário de Obra incluindo todas as informações pertinentes sobre o andamento dos serviços, bem como os comunicados à Fiscalização e situação das atividades em relação ao cronograma previsto;
- 7.33. Refazer, às suas expensas, os trabalhos executados em desacordo com o estabelecido nas especificações, bem como substituir aqueles realizados com materiais defeituosos ou com vício de construção, pelo prazo de 05 (cinco) anos, contado da data de emissão do Termo de Recebimento Definitivo;
- 7.34. Responder por qualquer acidente de trabalho na execução dos serviços, por uso indevido de patentes registradas em nome de terceiros, por danos resultantes de defeitos ou incorreções dos serviços ou dos bens do Contratante, de seus funcionários ou de terceiros, ainda que ocorridos em via pública junto ao serviço de engenharia;
- 7.35. Realizar, conforme o caso, por meio de laboratórios previamente aprovados pela fiscalização e sob suas custas, os testes, ensaios, exames e provas que lhe caibam necessárias ao controle de qualidade dos materiais, serviços e equipamentos a serem aplicados nos trabalhos, conforme procedimento previsto nas especificações;
- 7.36. Providenciar, de acordo com o objeto contratado, as ligações definitivas das utilidades previstas no projeto (água, esgoto, gás, energia elétrica, telefone etc.), bem como atuar junto aos órgãos federais, estaduais e municipais e concessionárias de serviços públicos para a obtenção de licenças e regularização dos serviços e atividades concluídas (ex.: Habite-se, Licença Ambiental de Operação etc.).

CLÁUSULA OITAVA - DA GARANTIA DE EXECUÇÃO

- 8.1. A contratação conta com garantia de execução, nos moldes do art. 96, da Lei nº 14.133/2021, em valor correspondente a **5% (cinco por cento)** do valor total do contrato.
- 8.2. A contratada apresentará, no prazo máximo de **10 (dez) dias úteis**, prorrogáveis por igual período, a critério do contratante, contado da assinatura do contrato, comprovante de prestação de garantia, podendo optar por caução em dinheiro, títulos da dívida pública, seguro-garantia ou fiança bancária, em valor correspondente a 5% (cinco por cento) do valor total do contrato.
- 8.3. Caso utilizada a modalidade de seguro-garantia, a apólice deverá ter validade durante a vigência do contrato e por mais 90 (noventa) dias após término deste prazo de vigência, permanecendo em vigor mesmo que a contratada não pague o prêmio nas datas convencionadas.
- 8.4. A apólice do seguro-garantia deverá acompanhar as modificações referentes à vigência do contrato principal, mediante a emissão do respectivo endosso pela seguradora.



- 8.5. Será permitida a substituição da apólice de seguro-garantia na data de renovação ou de aniversário, desde que mantidas as condições e coberturas da apólice vigente e nenhum período fique descoberto, ressalvado o disposto no item 8.6 deste contrato.
- 8.6. Na hipótese de suspensão do contrato por ordem ou inadimplemento da Administração, a contratada ficará desobrigada de renovar a garantia ou de endossar a apólice de seguro até a ordem de reinício da execução ou o adimplemento pela Administração.
- 8.7. A garantia assegurará, qualquer que seja a modalidade escolhida, o pagamento de:
- 8.7.1. prejuízos advindos do não cumprimento do objeto do contrato e do não adimplemento das demais obrigações nele previstas;
- 8.7.2. multas moratórias e punitivas aplicadas pela Administração à contratada; e
- 8.7.3. obrigações trabalhistas e previdenciárias de qualquer natureza e para com o FGTS, não adimplidas pela contratada, quando couber.
- 8.8. A modalidade seguro-garantia somente será aceita se contemplar todos os eventos indicados no item 8.7, observada a legislação que rege a matéria.
- 8.9. A garantia em dinheiro deverá ser efetuada em favor do contratante, em conta específica a ser fornecida, com correção monetária.
- 8.10. Caso a opção seja por utilizar títulos da dívida pública, estes devem ter sido emitidos sob a forma escritural, mediante registro em sistema centralizado de liquidação e custódia autorizado pelo Banco Central do Brasil e avaliados pelos seus valores econômicos, conforme definido pelo Ministério competente.
- 8.11. No caso de garantia na modalidade de fiança bancária, deverá ser emitida por banco ou instituição financeira, devidamente autorizada a operar no País pelo Banco Central do Brasil, e deverá constar expressa renúncia do fiador aos benefícios do artigo 827 do Código Civil.
- 8.12. No caso de alteração do valor do contrato, ou prorrogação de sua vigência, a garantia deverá ser ajustada ou renovada, seguindo os mesmos parâmetros utilizados quando da contratação.
- 8.13. Se o valor da garantia for utilizado total ou parcialmente em pagamento de qualquer obrigação, a Contratada obriga-se a fazer a respectiva reposição no prazo máximo de 10 (dez) dias úteis, contados da data em que for notificado.
- 8.14. O Contratante executará a garantia na forma prevista na legislação que rege a matéria.
- 8.14.1. O emitente da garantia ofertada pela contratada deverá ser notificado pelo contratante quanto ao início de processo administrativo para apuração de descumprimento de cláusulas contratuais (art. 137, § 4º, da Lei n.º 14.133/2021).
- 8.14.2. Caso se trate da modalidade seguro-garantia, ocorrido o sinistro durante a vigência da apólice, sua caracterização e comunicação poderão ocorrer fora desta vigência, não caracterizando fato que justifique a negativa do sinistro, desde que respeitados os prazos prescricionais aplicados ao contrato de seguro, nos termos das regulamentações da Superintendência de Seguros Privados - SUSEP.
- 8.15. Extinguir-se-á a garantia com a restituição da apólice, carta fiança ou autorização para a liberação de importâncias depositadas em dinheiro a título de garantia, acompanhada de declaração do contratante, mediante termo circunstanciado, de que a contratada cumpriu todas as cláusulas do contrato;
- 8.16. A garantia somente será liberada ou restituída após a fiel execução do contrato ou após a sua extinção por culpa exclusiva da Administração e, quando em dinheiro, será atualizada monetariamente.



8.17. O garantidor não é parte para figurar em processo administrativo instaurado pelo contratante com o objetivo de apurar prejuízos e/ou aplicar sanções à contratada.

8.18. A contratada autoriza o contratante a reter, a qualquer tempo, a garantia, na forma prevista no Edital e neste Contrato.

8.19. A garantia de execução é independente de eventual garantia do produto ou serviço prevista especificamente nos Projetos.

CLÁUSULA NONA - DAS INFRAÇÕES E SANÇÕES ADMINISTRATIVAS

9.1. Comete infração administrativa, nos termos da Lei nº 14.133, de 2021, a contratada que:

- a) Der causa à inexecução parcial do contrato;
- b) Der causa à inexecução parcial do contrato que cause grave dano à Administração ou ao funcionamento dos serviços públicos ou ao interesse coletivo;
- c) Der causa à inexecução total do contrato;
- d) Ensejar o retardamento da execução ou da entrega do objeto da contratação sem motivo justificado;
- e) Apresentar documentação falsa ou prestar declaração falsa durante a execução do contrato;
- f) Praticar ato fraudulento na execução do contrato;
- g) Comportar-se de modo inidôneo ou cometer fraude de qualquer natureza;
- h) Praticar ato lesivo previsto no art. 5º da Lei nº 12.846, de 1º de agosto de 2013.

9.2. Serão aplicadas à contratada que incorrer nas infrações acima descritas as seguintes sanções:

9.2.1. Advertência, quando a contratada der causa à inexecução parcial do contrato, sempre que não se justificar a imposição de penalidade mais grave (art. 156, § 2º, da Lei nº 14.133, de 2021);

9.2.2. Impedimento de licitar e contratar, quando praticadas as condutas descritas nas alíneas “b”, “c” e “d” do subitem acima deste Contrato, sempre que não se justificar a imposição de penalidade mais grave (art. 156, § 4º, da Lei nº 14.133, de 2021);

9.2.3. Declaração de inidoneidade para licitar e contratar, quando praticadas as condutas descritas nas alíneas “e”, “f”, “g” e “h” do subitem acima deste Contrato, bem como nas alíneas “b”, “c” e “d”, que justifiquem a imposição de penalidade mais grave (art. 156, § 5º, da Lei nº 14.133, de 2021).

9.2.4. Multa:

9.2.4.1. Moratória de 1% (um por cento) por dia de atraso injustificado sobre o valor da parcela inadimplida, até o limite de 20 (vinte) dias;

9.2.4.2. O atraso superior a 20 (vinte) dias autoriza a Administração a promover a extinção do contrato por descumprimento ou cumprimento irregular de suas cláusulas, conforme dispõe o inciso I do art. 137 da Lei nº 14.133, de 2021.

9.2.4.3. Compensatória de 10% (dez por cento) sobre o valor total do contrato, no caso de inexecução total do objeto.

9.3. A aplicação das sanções previstas neste Contrato não exclui, em hipótese alguma, a obrigação de reparação integral do dano causado ao Contratante (art. 156, § 9º, da Lei nº 14.133, de 2021).

9.4. Todas as sanções previstas neste Contrato poderão ser aplicadas cumulativamente com a multa (art. 156, § 7º, da Lei nº 14.133, de 2021).

9.4.1. Antes da aplicação da multa será facultada a defesa do interessado no prazo de 15 (quinze) dias úteis, contado da data de sua intimação (art. 157, da Lei nº 14.133, de 2021)



9.4.2. Se a multa aplicada e as indenizações cabíveis forem superiores ao valor do pagamento eventualmente devido pelo Contratante à Contratada, além da perda desse valor, a diferença poderá ser cobrada judicialmente (art. 156, § 8º, da Lei nº 14.133, de 2021).

9.4.3. Previamente ao encaminhamento à cobrança judicial, a multa poderá ser recolhida administrativamente no prazo máximo de 15 (quinze) dias úteis, a contar da data do recebimento da comunicação enviada pela autoridade competente.

9.5. A aplicação das sanções realizar-se-á em processo administrativo que assegure o contraditório e a ampla defesa à Contratada, observando-se o procedimento previsto no caput e parágrafos do art. 158 da Lei nº 14.133, de 2021, para as penalidades de impedimento de licitar e contratar e de declaração de inidoneidade para licitar ou contratar.

9.6. Na aplicação das sanções serão considerados (art. 156, § 1º, da Lei nº 14.133, de 2021):

- a) A natureza e a gravidade da infração cometida;
- b) As peculiaridades do caso concreto;
- c) As circunstâncias agravantes ou atenuantes;
- d) Os danos que dela provierem para o Contratante;
- e) A implantação ou o aperfeiçoamento de programa de integridade, conforme normas e orientações dos órgãos de controle.

9.7. Os atos previstos como infrações administrativas na Lei nº 14.133, de 2021, que também sejam tipificados como atos lesivos na Lei nº 12.846, de 2013, serão apurados e julgados conjuntamente, nos mesmos autos, observados o rito procedimental e autoridade competente definidos na referida Lei (art. 159).

9.8. A personalidade jurídica da Contratada poderá ser desconsiderada sempre que utilizada com abuso do direito para facilitar, encobrir ou dissimular a prática dos atos ilícitos previstos neste Contrato ou para provocar confusão patrimonial, e, nesse caso, todos os efeitos das sanções aplicadas à pessoa jurídica serão estendidos aos seus administradores e sócios com poderes de administração, à pessoa jurídica sucessora ou à empresa do mesmo ramo com relação de coligação ou controle, de fato ou de direito, com a Contratada, observados, em todos os casos, o contraditório, a ampla defesa e a obrigatoriedade de análise jurídica prévia (art. 160, da Lei nº 14.133, de 2021).

9.9. O Contratante deverá, no prazo máximo 15 (quinze) dias úteis, contado da data de aplicação da sanção, informar e manter atualizados os dados relativos às sanções por ela aplicadas, para fins de publicidade no Cadastro Nacional de Empresas Inidôneas e Suspensas (Ceis) e no Cadastro Nacional de Empresas Punidas (Cnep), instituídos no âmbito do Poder Executivo Federal. (Art. 161, da Lei nº 14.133, de 2021).

9.10. As sanções de impedimento de licitar e contratar e declaração de inidoneidade para licitar ou contratar são passíveis de reabilitação na forma do art. 163 da Lei nº 14.133/21.

9.11. Os débitos da contratada para com a Administração contratante, resultantes de multa administrativa e/ou indenizações, não inscritos em dívida ativa, poderão ser compensados, total ou parcialmente, com os créditos devidos pelo Município decorrentes deste mesmo contrato ou de outros contratos administrativos que a contratada possua com o Município contratante, na forma da Instrução Normativa SEGES/ME nº 26, de 13 de abril de 2022.

CLÁUSULA DÉCIMA - DA EXTINÇÃO CONTRATUAL



10.1. O contrato será extinto quando cumpridas as obrigações de ambas as partes, ainda que isso ocorra antes do prazo estipulado para tanto.

10.2. Se a execução dos serviços contratados não for cumprida no prazo estipulado, a vigência poderá ser prorrogada até a conclusão do objeto, caso em que deverá a Administração providenciar a readequação do cronograma fixado para o contrato.

10.3. Quando a não conclusão do contrato, referida no item anterior, decorrer de culpa da contratada:
a) ficará ele constituído em mora, sendo-lhe aplicáveis as respectivas sanções administrativas; e
b) poderá a Administração optar pela extinção do contrato e, nesse caso, adotará as medidas admitidas em lei para a continuidade da execução contratual.

10.4. Constituem motivos para extinção do contrato, a qual deverá ser formalmente motivada nos presentes autos, as situações previstas no Art. 137, da Lei nº 14.133/2021, assegurados o contraditório e a ampla defesa, com observância às previsões contidas nos artigos 138 e 139 da referida lei.

CLÁUSULA DÉCIMA PRIMEIRA - DA FONTE DE RECURSOS E DOTAÇÃO ORÇAMENTÁRIA

11.1. As despesas decorrentes da presente contratação correrão à conta de recursos oriundos do Tesouro Municipal, previstos na dotação orçamentária abaixo discriminada:

Órgão	Unid. Orç.	Projeto/Atividade	Elemento de Despesa
14	14.01	15.605.0340.1.016.0000	4.4.90.51.00

11.2. A dotação relativa aos exercícios financeiros subsequentes será indicada após aprovação da Lei Orçamentária respectiva e liberação dos créditos correspondentes, mediante apostilamento.

CLÁUSULA DÉCIMA SEGUNDA - DOS CASOS OMISSOS

12.1. Os casos omissos serão decididos pelo contratante, segundo as disposições contidas na Lei nº 14.133, de 2021, e demais normas federais aplicáveis e, subsidiariamente, segundo as disposições contidas na Lei nº 8.078, de 1990 - Código de Defesa do Consumidor - e normas e princípios gerais dos contratos.

CLÁUSULA DÉCIMA TERCEIRA - ALTERAÇÕES

13.1. Eventuais alterações contratuais reger-se-ão pela disciplina dos arts. 124 e seguintes da Lei nº 14.133, de 2021.

13.2. A contratada é obrigado a aceitar, nas mesmas condições contratuais, os acréscimos ou supressões que se fizerem necessários, até o limite de 25% (vinte e cinco por cento) do valor inicial atualizado do contrato.

13.3. As alterações contratuais deverão ser promovidas mediante celebração de termo aditivo.

13.4. Registros que não caracterizam alteração do contrato podem ser realizados por simples apostila, dispensada a celebração de termo aditivo, na forma do art. 136 da Lei nº 14.133, de 2021.



CLÁUSULA DÉCIMA QUARTA - DA PUBLICAÇÃO

14.1. Incumbirá ao contratante divulgar o presente instrumento no Portal Nacional de Contratações Públicas (PNCP), na forma prevista no art. 94 da Lei 14.133, de 2021, bem como no respectivo sítio oficial na Internet, em atenção à Lei nº. 12.527, de 2011.

CLÁUSULA DÉCIMA QUINTA - DO FORO

15.1. O Foro competente para dirimir quaisquer dúvidas oriundas do presente Contrato é o da Comarca de Várzea Alegre/CE/CE, sendo este o foro eleito para dirimir os litígios que decorrerem da execução deste Termo de Contrato que não puderem ser compostos pela conciliação, conforme art. 92, § 1º, da Lei nº 14.133/21.

Declaram as partes que este Contrato corresponde à manifestação final, completa e exclusiva de acordo entre elas celebrado, assinando o mesmo, na presença das testemunhas abaixo, para que surta seus jurídicos e legais efeitos.

Várzea Alegre/CE,

.....
CONTRATANTE

.....
CONTRATADA

TESTEMUNHAS:

1. CPF

2. CPF